

Thank you for purchasing our Studio Designs, Inc.  
Gracias por comprar nuestro mueble Studio Designs, Inc.  
Merci d'avoir acheté un meuble Studio Designs, Inc.

# PRO CRAFT STATION®

Model #13245 White/Maple  
Modelo #13245 Blanco/Arce  
Modèle #13245 Blanc/Érable

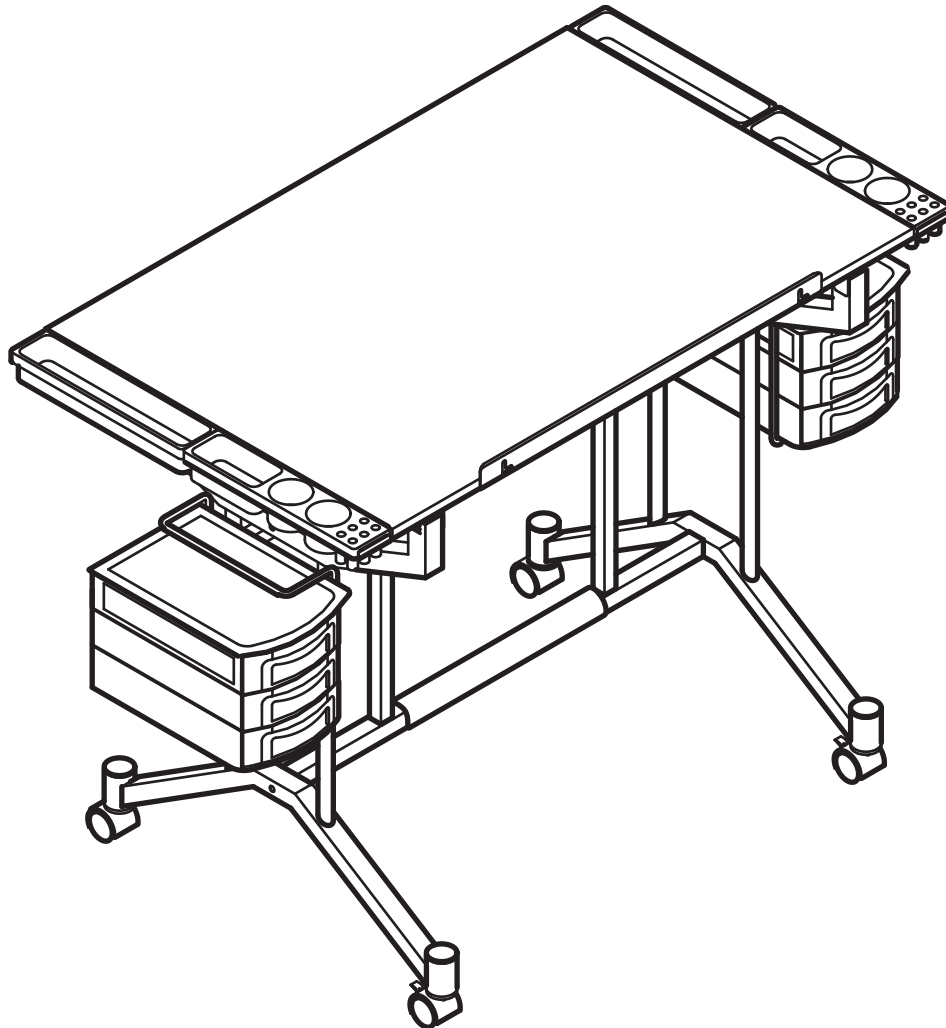

studio  designs  
inspiring creativity [www.studiodesigns.com](http://www.studiodesigns.com)

**Product Support Line:**  
**866.942.0492**  
Office: 562.942.0492

Rev. 7.24.2013

## ASSEMBLY INSTRUCTIONS - IMPORTANT:

Carefully unpack & identify each component before attempting to assemble, refer to parts list. Please take care when assembling the unit and always set the parts on a clean, soft surface.

## INSTRUCCIONES PARA ARMAR - IMPORTANTE:

Desempaque cuidadosamente e identifique cada componente antes de tratar de empezar su ensambladura. Verifique la lista de partes, por favor tenga cuidado cuando arme la unidad y siempre coloque las piezas sobre una superficie plana, suave y limpia.

## DIRECTIVES DE MONTAGE - IMPORTANT:

Avant de commencer l'assemblage, déballez délicatement toutes les pièces et repérez-les sur la liste des pièces. Procédez avec soins durant l'assemblage et posez toujours les pièces sur une surface propre, douce et lisse.

---

### PARTS LIST / LISTA DE PARTES / LISTE DES PIÈCES DÉTACHÉES

DESCRIPTION / DESCRIPCIÓN / DESCRIPTION

QUANTITY / CANTIDAD / QUANTITÉ

1. **Tabletop**  
**Mesa**  
**Table**

1



2. **Left Leg**  
**Papa Izquierda**  
**Jambe Gauche**

1

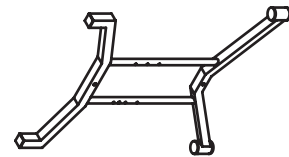

3. **Right Leg**  
**Papa Derecha**  
**Jambe Droite**

1

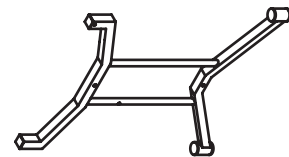

4. **Upper Bar**  
**Barra Superior**  
**Barre Supérieure**

1



5. **Lower Bar**  
**Barra Inferior**  
**Barre Inférieure**







1

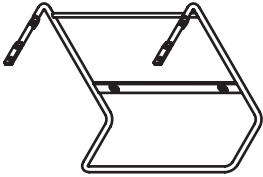

# PARTS LIST / LISTA DE PARTES / LISTE DES PIÈCES DÉTACHÉES

DESCRIPTION / DESCRIPCIÓN / DESCRIPTION

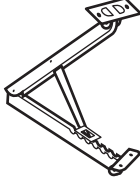

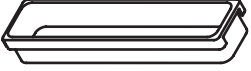
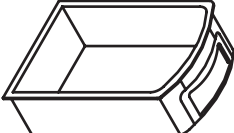
QUANTITY / CANTIDAD / QUANTITÉ

6.	<b>Rear Bar</b> <b>Barra Trasera</b> <b>Barre Arrière</b>	1	
7.	<b>Pencil Ledge</b> <b>Borde De Lápiz</b> <b>Bord De Crayon</b>	1	
8.	<b>Tray Bar</b> <b>Barra De Bandeja</b> <b>Barre Pour Plateau</b>	2	
9.	<b>Tray Base</b> <b>Base De Bandeja</b> <b>Base Pour Plateau</b>	2	
10.	<b>Tabletop Bracket</b> <b>Corchete De Mesa</b> <b>Crochet De Table</b>	2	
11.	<b>Lift Mechanism</b> <b>Mecanismo De Elevacion</b> <b>Mécanisme Pour Élever</b>	1	
12.	<b>Side Tray - A</b> <b>Bandeja Lateral - A</b> <b>Plateau Laterale - A</b>	2	
13.	<b>Side Tray - B</b> <b>Bandeja Lateral - B</b> <b>Plateau Laterale - B</b>	2	
14.	<b>Drawer</b> <b>Gaveta</b> <b>Tiroir</b>	6	

# PARTS LIST / LISTA DE PARTES / LISTE DES PIÈCES DÉTACHÉES

DESCRIPTION / DESCRIPCIÓN / DESCRIPTION

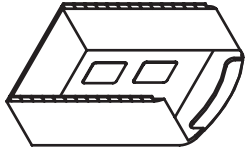

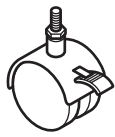

QUANTITY / CANTIDAD / QUANTITÉ

15.	<b>Middle Drawer Frame</b> <b>Marco De En Medio De Gaveta</b> <b>Cadre Milieu De Tiroir</b>	2	
16.	<b>Bottom Drawer Frame</b> <b>Marco Inferior De Gaveta</b> <b>Cadre Inférieure De Tiroir</b>	2	
17.	<b>Top Drawer Frame</b> <b>Marco Superior De Gaveta</b> <b>Cadre Supérieure De Tiroir</b>	2	
18.	<b>Allen Bolt - 1/4" X 1-3/4"</b> <b>Perno Allen - 6mm X 45mm</b> <b>Boulon Allen - 6mm X 45mm</b>	8	
19.	<b>Allen Bolt - 1/4" X 1/2"</b> <b>Perno Allen - 6mm X 12mm</b> <b>Boulon Allen - 6mm X 12mm</b>	10	
20.	<b>Phillips Bolt - 5/32" X 3/8"</b> <b>Perno Allen - 4mm X 10mm</b> <b>Boulon Allen - 4mm X 10mm</b>	8	
21.	<b>Phillips Bolt - 3/16" X 1-1/8"</b> <b>Perno Allen - 5mm X 30mm</b> <b>Boulon Allen - 5mm X 30mm</b>	2	
22.	<b>Phillips Screw - 5/32" X 1/2"</b> <b>Perno Allen - 4mm X 12mm</b> <b>Boulon Allen - 4mm X 12mm</b>	18	
23.	<b>Locking Caster</b> <b>Rueda Con Seguro</b> <b>Roulette Avec Freine</b>	2	

# PARTS LIST / LISTA DE PARTES / LISTE DES PIÈCES DÉTACHÉES

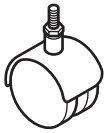
DESCRIPTION / DESCRIPCIÓN / DESCRIPTION

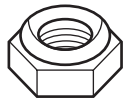
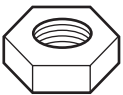
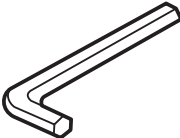
QUANTITY / CANTIDAD / QUANTITÉ

24.	<b>Non-Locking Caster</b> <b>Rueda Sin Seguro</b> <b>Roulette Sans Freine</b>	2	
25.	<b>Tray Bracket</b> <b>Soporte De Bandeja</b> <b>Support De Plateau</b>	8	
26.	<b>Nylon Lock Nut - 3/16"</b> <b>Tuerca Con Nilón - 5mm</b> <b>Écrou Auto-Bloquant - 5mm</b>	2	
27.	<b>Nut - 5/32"</b> <b>Tuerca - 4mm</b> <b>Écrou - 4mm</b>	8	
28.	<b>Allen Wrench</b> <b>Llave Allen</b> <b>Clé Allen</b>	1	
29.	<b>Hex Wrench - 5/16"</b> <b>Llave Hexagonal - 8mm</b> <b>Clé Hexagonale - 8mm</b>	1	
30.	<b>Hex Wrench - 1/2"</b> <b>Llave Hexagonal - 12mm</b> <b>Clé Hexagonale - 12mm</b>	1	

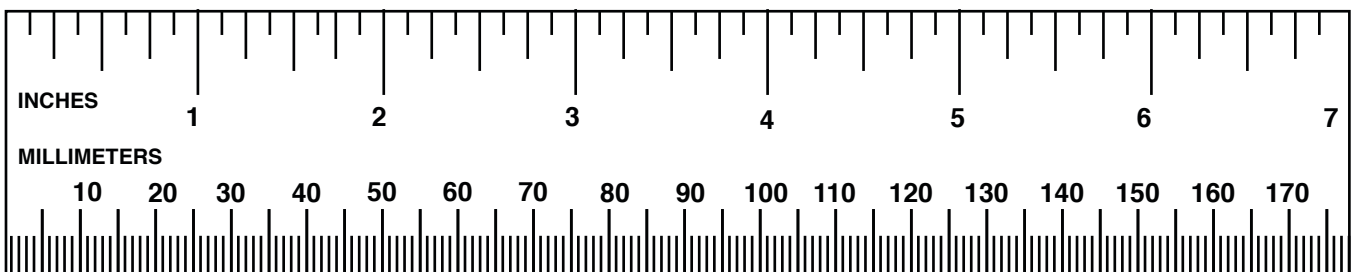

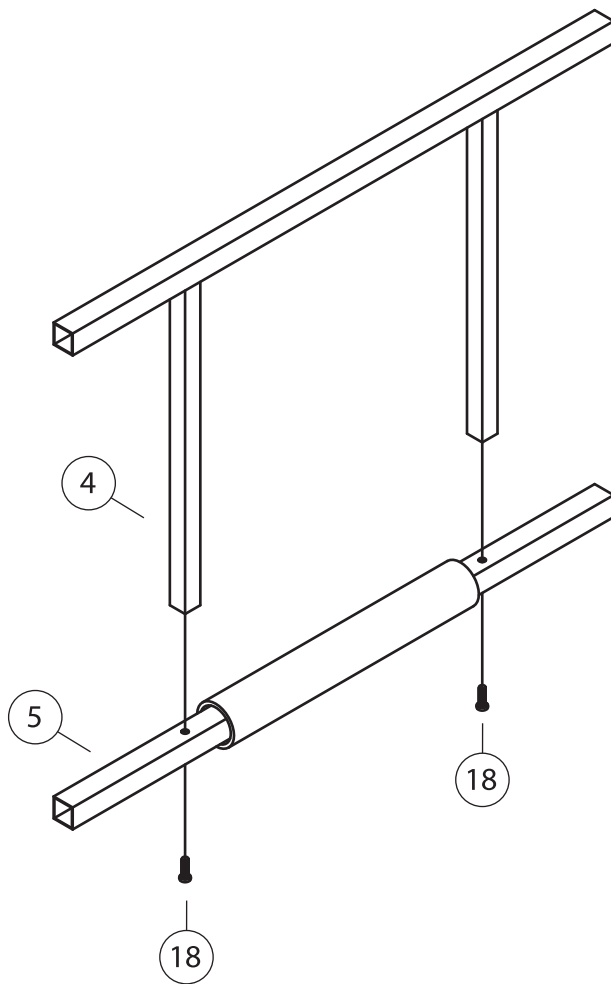

- Attach Upper Bar (4) to Lower Bar (5) using Allen Bolts (18).
- Fije la barra superior (4) a la barra inferior (5) usando pernos allen (18).
- Attachez la barre supérieure (4) à la barre inférieure (5) à l'aide des boulons allen (18).

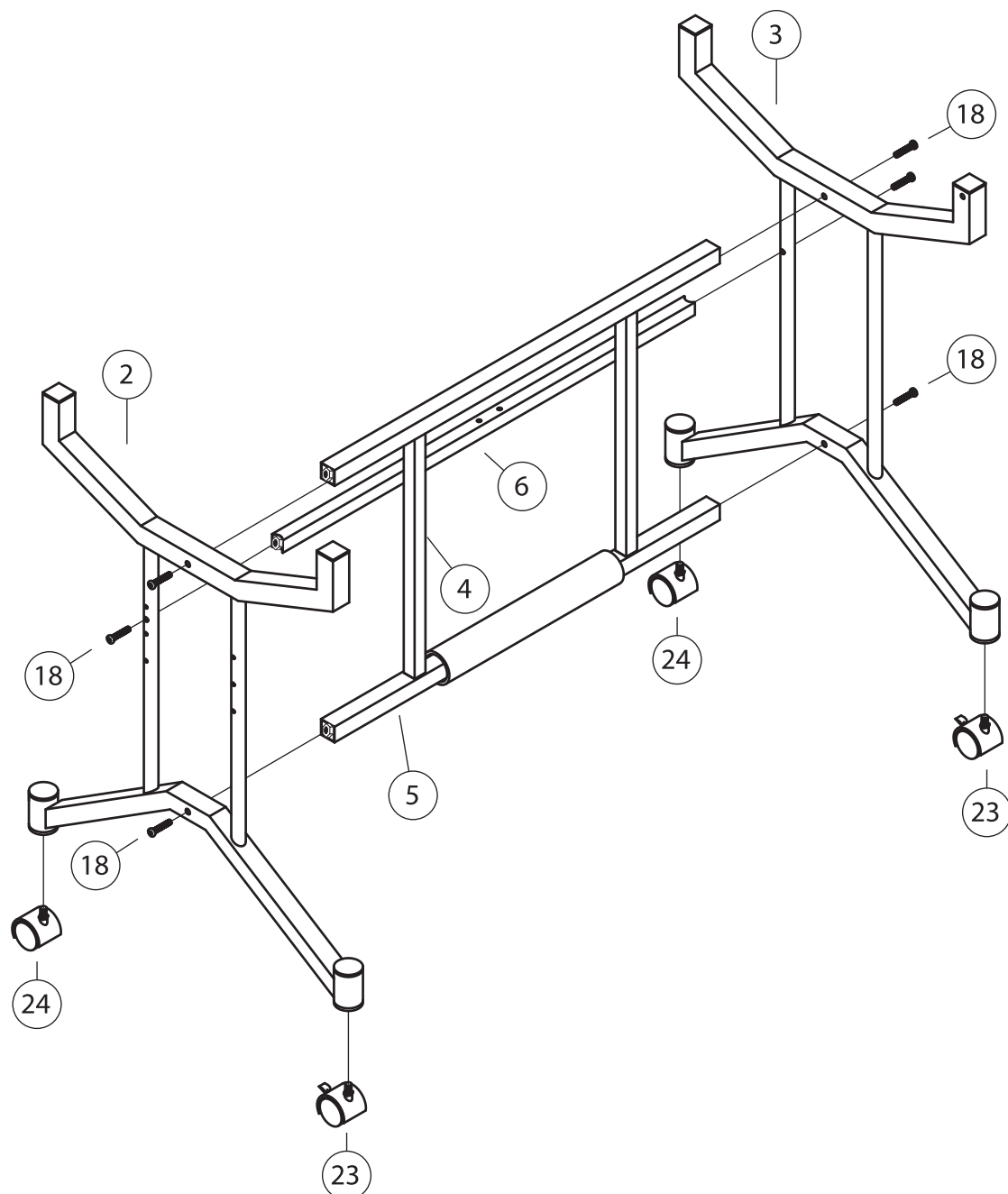

- Screw Locking and Non-locking casters (23 and 24) into left and right legs (2 and 3).
- Attach Rear Bar (6) to legs using Allen Bolts (18).
- Attach Upper Bar (4) and Lower Bar (5) to legs using Allen Bolts (18).
- Atornille ruedas con y sin seguro (23 y 24) a la pata izquierda y derecha (2 y 3).
- Fije la barra trasera (6) a las patas usando los pernos allen (18).
- Fije la barra superior (4) y la barra inferior (5) a las patas usando pernos de cruz (18).
- Vissez les roulettes avec et sans freine (23 et 24) dans des jambes gauche et droite (2 et 3).
- Attachez la barre arrière (6) aux jambes à l'aide des boulons allen (18).
- Attachez la barre supérieure (4) et la barre inférieure (5) à l'aide des boulons cruciforme (18).

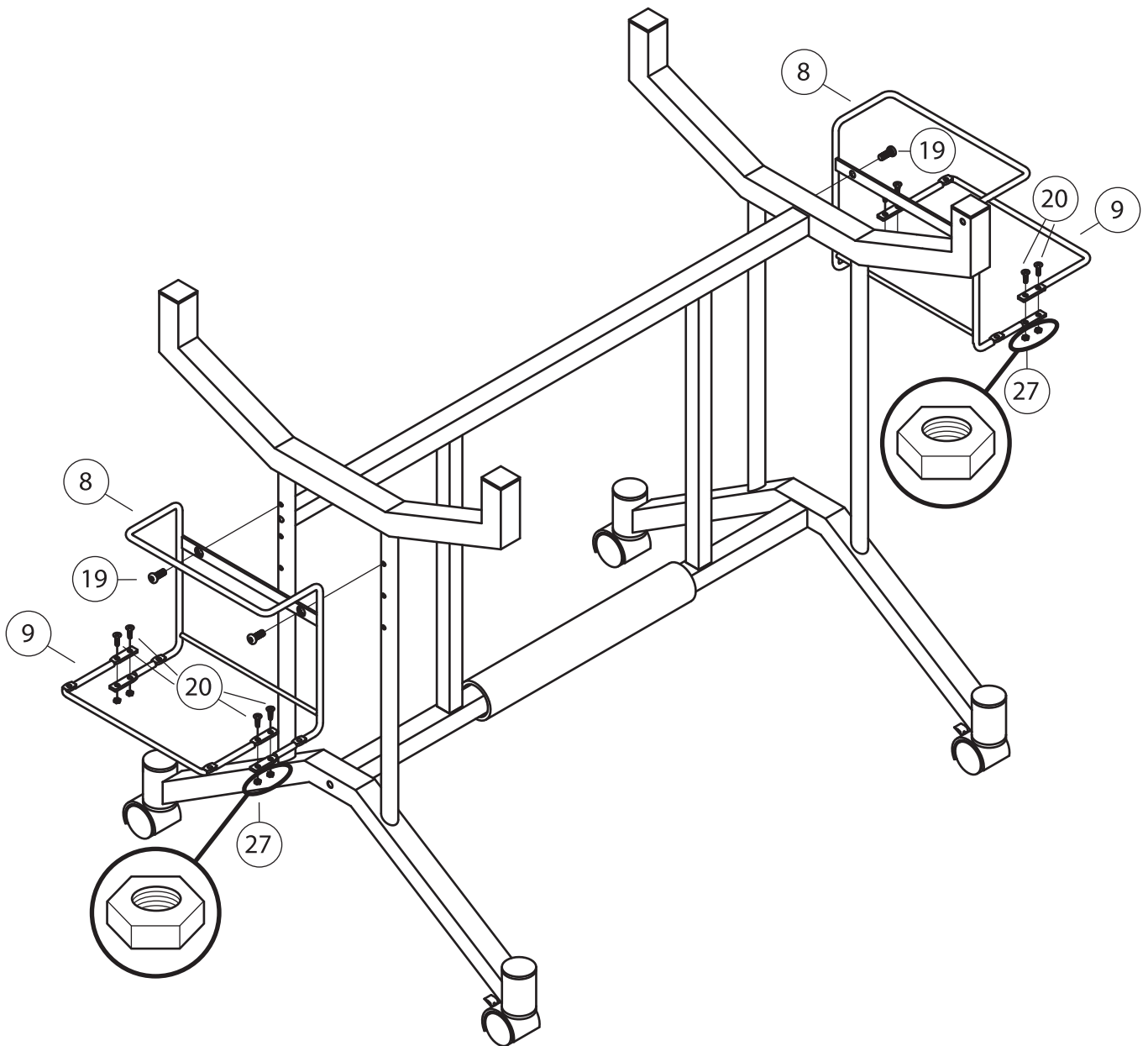

- Attach Tray Bars (8) to legs using Allen Bolts (19).
- Attach Tray Bases (9) to Tray Bars (8) using Phillips Bolts (20) and Nuts (27).
- Fije las barras de bandeja (8) a las patas usando los pernos allen (19).
- Fije las bases de bandeja (9) a las barras de bandeja (8) usando pernos de cruz (20) y tuercas (27)
- Attachez les barres pour plateau (8) à l'avant des jambes à l'aide des boulons allen (19).
- Attachez bases pour plateau (9) à la barres pour plateau (8) à l'aide des boulons cruciforme (20) et écrous (27).



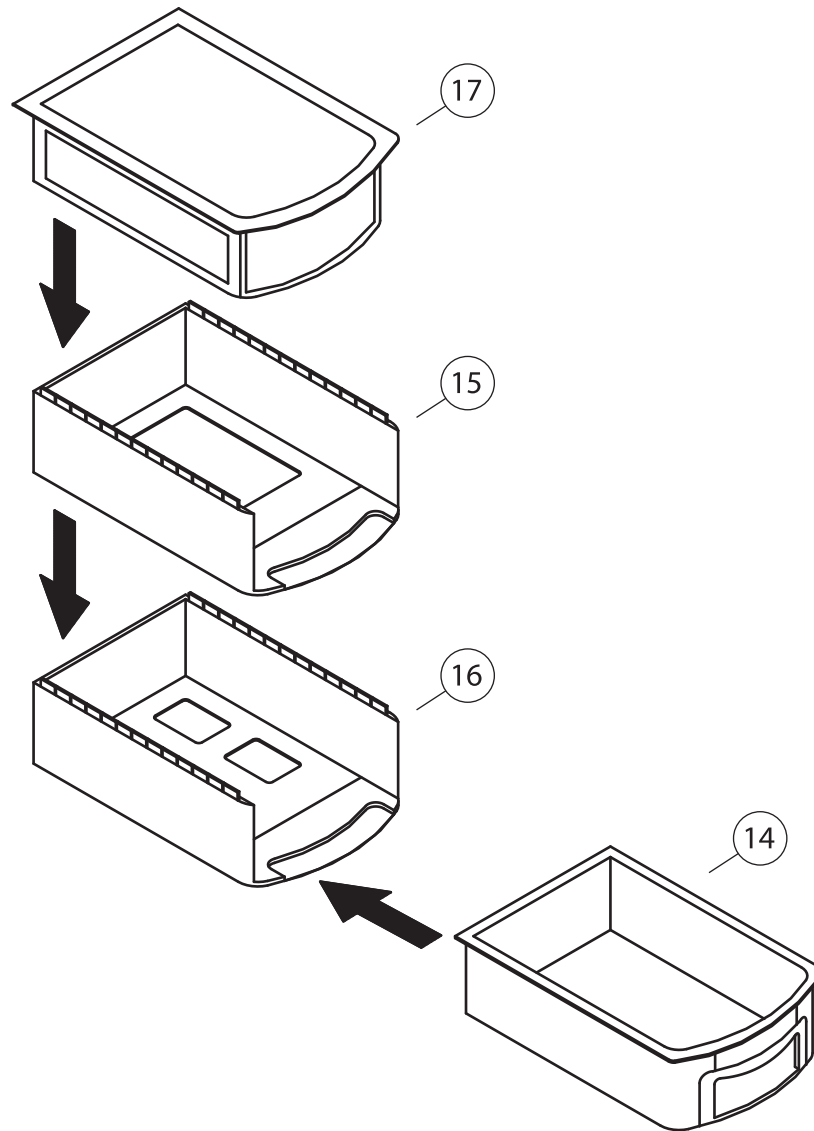

- Push Middle Drawer Frame (15) onto Bottom Drawer Frame (16).
- Push Top Drawer Frame (17) onto Middle Drawer Frame (15).
- Slide Drawers (14) into slots
- Presione el marco de en medio de gaveta (15) sobre el marco inferior de gaveta (16).
- Presione el marco superior de gaveta (17) sobre el marco de en medio de gaveta (15).
- Deslice las gavetas (14) dentro de las aberturas.
- Presser le cadre milieu du tiroir (15) sur le cadre inférieur du tiroir (16).
- Presser le cadre supérieur du tiroir (17) sur le cadre milieu du tiroir (15).
- Faire glisser les tiroirs (14) dans les fentes.

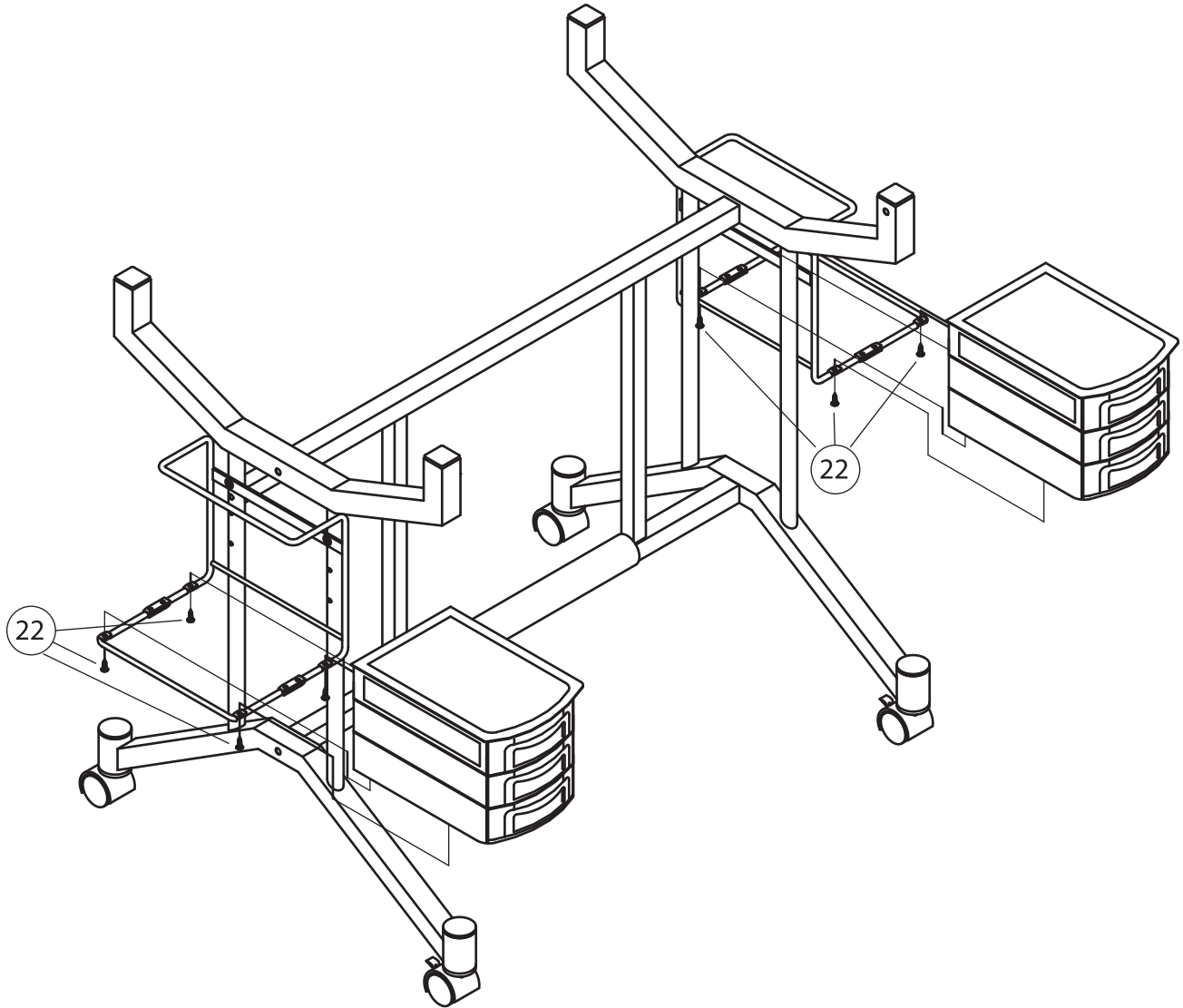

- Attach drawers using Phillips Screws (22).
- Fije las gavetas usando los tornillos de cruz (22).
- Attachez les tiroirs à l'aide des vis cruciformes (22).

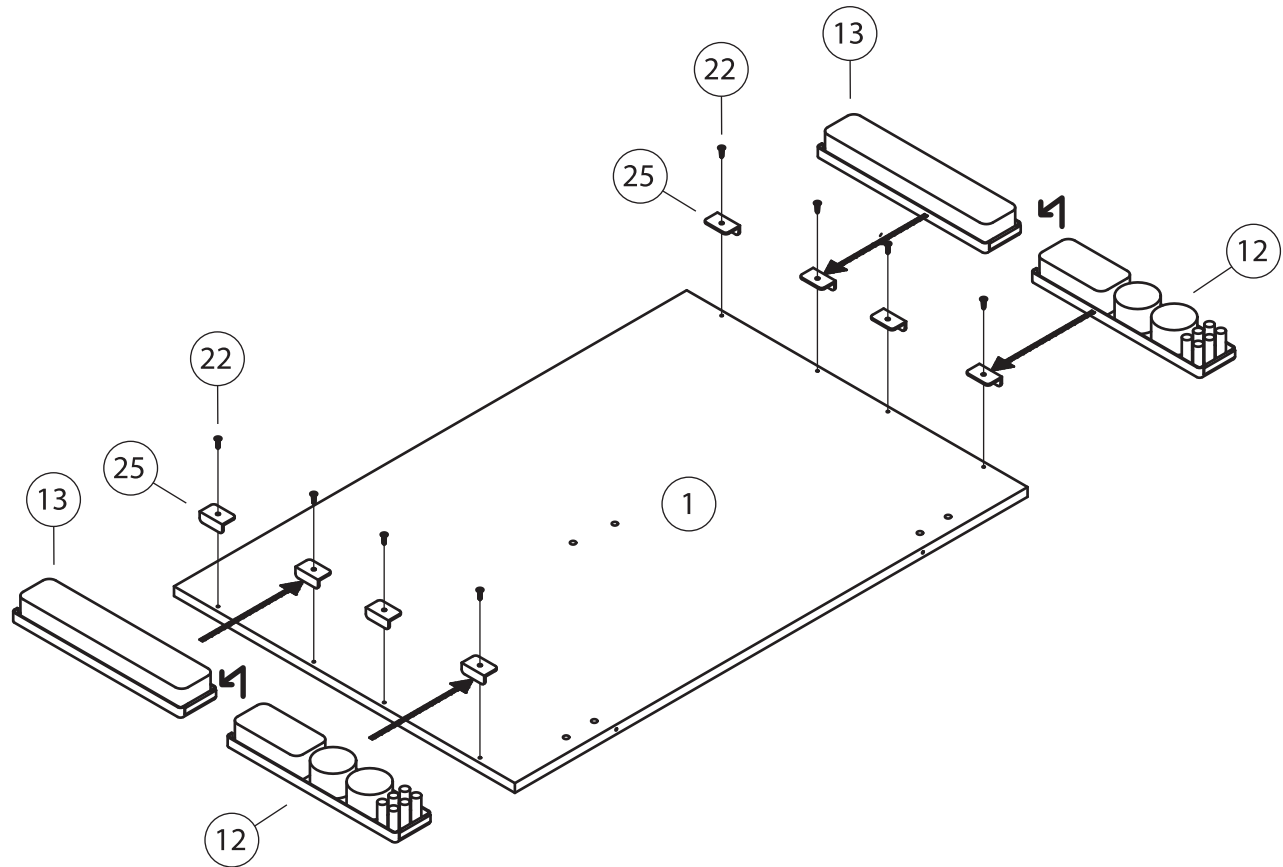

- Lay Tabletop (1) on a smooth, flat surface with holes facing up.
  - Connect Side Tray-A (12) with Side Tray-B (13).
  - Attach side trays to tabletop using Tray Brackets (25) and Phillips Screws (22).
- Coloque la mesa (1) en una superficie lisa y plana, con los agujeros hacia arriba.
  - Conecte bandeja lateral-a (12) con bandeja lateral-b (13).
  - Fije las bandejas a la mesa usando corchetes de bandeja (25) y los tornillos de cruz (22).
- Placez le table (1) sur une surface douce et plate avec des trous faisant face vers le haut.
  - Reliez plateau laterale-a (12) avec plateau laterale-b (13).
  - Attachez les plateaus au table à l'aide des crochets de plateau (25) et des vis cruciformes (22).

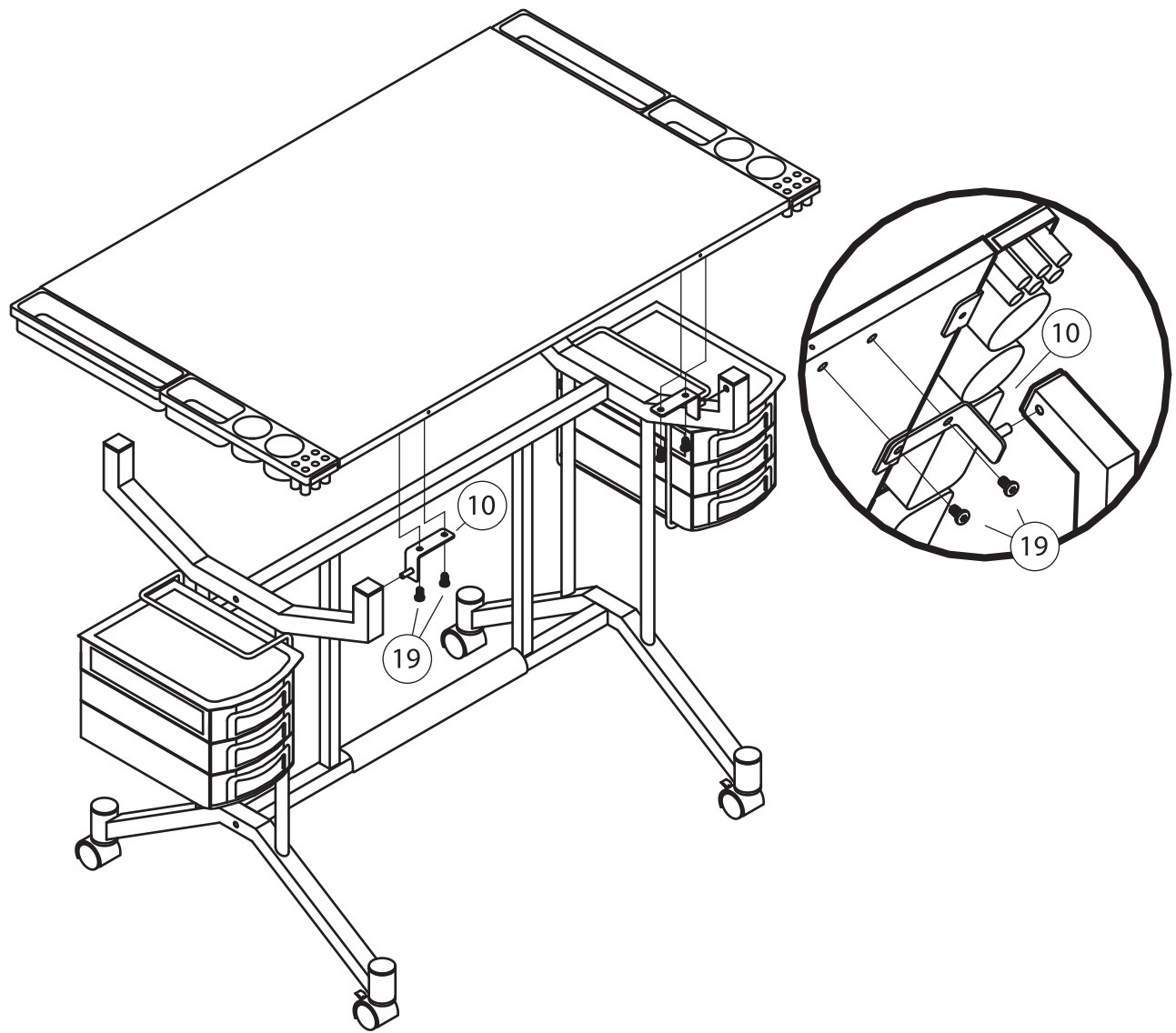

- Place tabletop on legs.
- Insert Tabletop Brackets (10) into holes in legs and attach to tabletop using Allen Bolts (19).
- Coloque la mesa sobre las patas.
- Inserte corchetes de mesa (10) en agujeros en las patas y fije a la mesa usando pernos allen (19).
- Placez le table sur des jambes.
- insérez crochets de table (10) dans des trous dans des jambes et les attachez à l'aide des boulons allen (19).

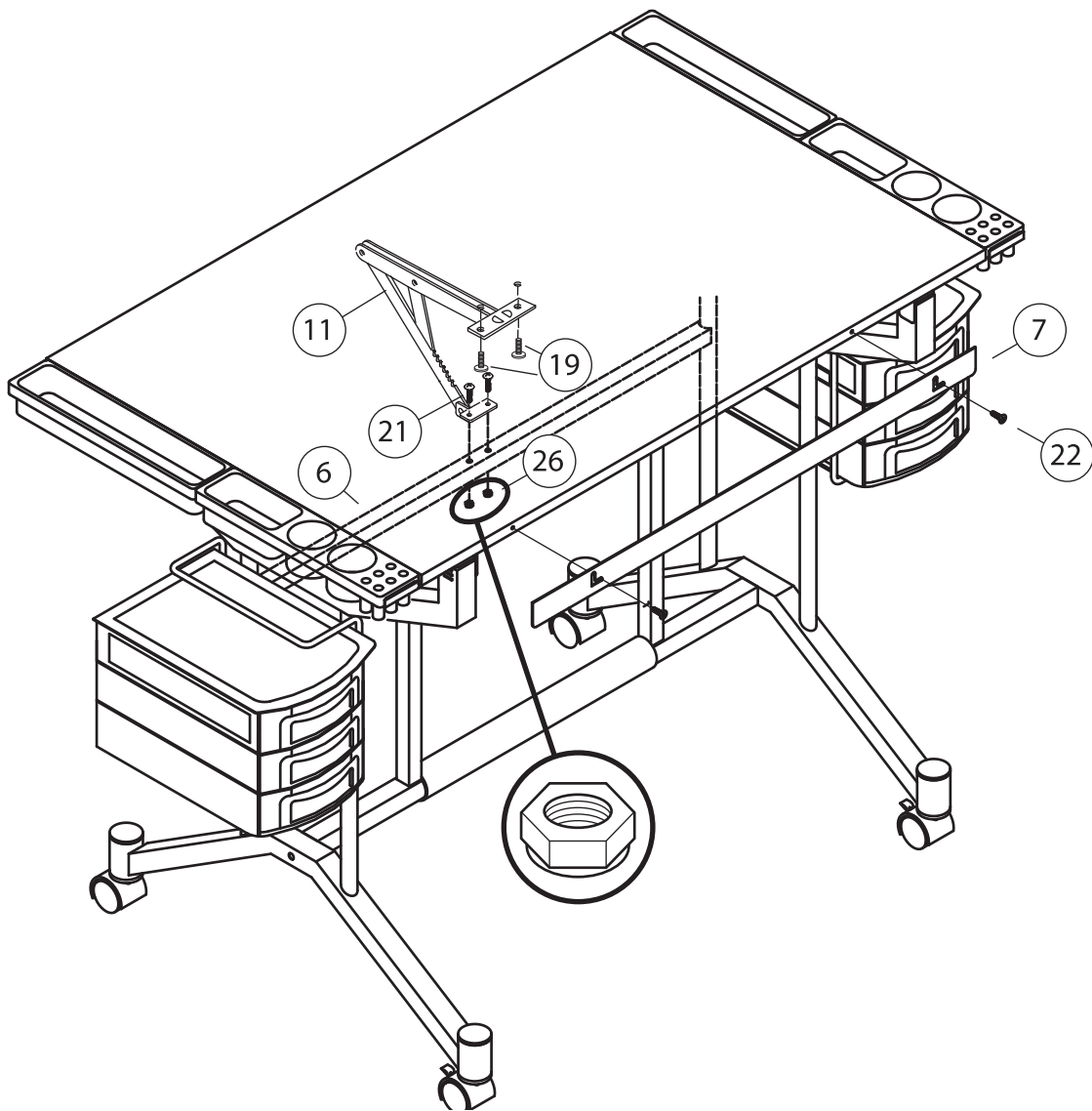

- Attach one end of Lift Mechanism (11) to Rear Bar (6) using Phillips Bolts (21) and Nylon Lock Nuts (26).
- Place other end under tabletop and attach using Allen Bolts (19).
- Align holes in tabletop with Pencil Ledge (7) and attach using Phillips Screws (22).
- Leave screws slightly loose so Pencil Ledge can be adjusted to up or down position.
- Fije un extremo del mecanismo de elevación (11) al la barra trasera (6) usando pernos de cruz (21) y tuercas con nilón (26).
- Ponga el otro extremo bajo la mesa y fijelo con los pernos allen (19).
- Alinee los agujeros en la mesa con el borde de lápiz (7) y fijelo usando los tornillos de cruz (22).
- Deje los tornillos flojos así que el borde de lápiz se puede ajustar hacia arriba o hacia abajo.
- Attachez une extrémité de mécanisme pour élever (11) à la barre arrière (6) à l'aide des boulons cruciformes (21) et des écrous auto-bloquant (26).
- Placez l'autre extrémité sous le table et l'attachez à l'aide des boulons allen (19).
- Alignez trous dans le table avec le bord de crayon (7) et les attachez à l'aide des vis cruciformes (22).
- Ne serrez pas les vis ainsi le bord de crayon peut être ajusté vers le haut ou vers le bas.

## LIMITED WARRANTY

Studio Designs (the “Company”) warrants to the original purchaser that this product will be free from defects in its workmanship and materials, under normal residential use and service conditions, as described herein. The Company will repair or replace, at its option, without charge to the original purchaser only, the defective product or parts for a period of ten (10) years (or Thirty (30) days on closeouts and discounted products) from the date of purchase and while owned by the original purchaser. This warranty shall be effective for the applicable time period beginning from date of purchase as shown on your original sales receipt. Replacement parts can only be supplied if parts are available. Items out of production may be unavailable. The Company’s obligation under this warranty is limited to repairing or replacing products or parts as provided herein. This product has been designed for and is intended for residential use only. This warranty is original purchaser’s sole remedy for product defects, and this warranty does not extend to any product, or damage to any product, caused by or attributable to abuse or misuse, products used for commercial or rental purposes, use modification of, or attachments to the product, and products or parts not used, maintained, or installed in accordance with the Company’s installation, maintenance and/or applicable guidelines. The warranty extended hereunder is in lieu of any and all other warranties, express or implied, including without limitation any implied warranty of merchantability or of fitness for a particular purpose. The Company will not be responsible for indirect, special, incidental or consequential damages. Some states do not allow the exclusion or limitation of incidental or consequential damages, so the above limitations or exclusions may not apply to you. This warranty gives you specific legal rights. You may also have other rights which may vary from state to state. The Company will advise you of the procedure to follow in making warranty claims. Telephone Studio Designs at 866.942.0492 to explain the defect and give your name, address, and telephone number. Please be prepared with the model number of the product, date and place of purchase. If you require any assistance with assembly or parts please visit our website: [www.studiodesigns.com](http://www.studiodesigns.com).

## GARANTÍA LIMITADA

Studio Designs (la “Compañía”) garantiza al comprador original que este producto estará libre de defectos tanto de fabricación como en los materiales utilizados bajo el uso, servicio y condiciones normales residenciales, tal como se describe a continuación. La Compañía reparará o reemplazará, como una opción, sin cargo alguno únicamente al comprador original, el producto o las partes defectuosas por un período de diez (10) años (o treinta (30) días si son productos de saldo y con descuento) desde la fecha de compra y mientras éste siga siendo propiedad del comprador original. Esta garantía será efectiva para el período de tiempo pertinente a partir de la fecha de compra que se muestra en el recibo de venta original. Las partes de reemplazo únicamente podrán ser proporcionadas si éstas se encuentran disponibles. Los artículos que estén descontinuados podrían no estar disponibles. La obligación de la Compañía bajo esta garantía se limita a la reparación o el reemplazo de los productos o las partes como se describe en ésta. Este producto ha sido diseñado para, y con el propósito de que sea para uso residencial únicamente. Esta garantía es el recurso exclusivo respecto a productos defectuosos para el comprador, y esta garantía no se extiende a cualquier otro producto, o los daños a cualquier otro producto, causados por, o atribuibles al abuso o mal uso, productos utilizados para propósitos comerciales o de arrendamiento, modificación en el uso de, o anexos al producto, y productos o partes que no sean usadas, mantenidas en buenas condiciones, o instaladas de acuerdo con las directrices de instalación y mantenimiento de la compañía, y/o otras directrices pertinentes. Conforme a la presente extensión de esta garantía, en vez de cualquier y todas las otras garantías, expresas o implícitas, incluyendo sin limitación cualquier garantía tácita de comercialidad o capacidad para un propósito particular. La Compañía no será responsable de los daños indirectos, especiales, incidentales o consecuentes. En algunos estados no se permite la exclusión o limitación de daños incidentales o consecuentes, por lo que las limitaciones o exclusiones anteriores podrían no ser aplicables para usted. Esta garantía le ofrece derechos legales específicos. Usted también podría tener otros derechos, los cuales podrían variar en cada estado. La Compañía le informará acerca del proceso a seguir para realizar los reclamos de esta garantía. Comuníquese con Studio Designs al 866.942.0492 para explicar el defecto y proporcione su nombre, dirección y número telefónico. Por favor esté listo para proporcionar la información del número de modelo del producto, la fecha y el lugar de compra. Si necesita ayuda para ensamblar o con las partes, por favor visite nuestro sitio en Internet: [www.studiodesigns.com](http://www.studiodesigns.com).

## GARANTIE LIMITÉE

Studio Designs (la « Compagnie ») garantit à l’acheteur original que ce produit sera exempt de tout défaut de fabrication et matériel s’il est utilisé à la maison et dans des conditions d’exploitation normales, tel que décrit à la présente. La Compagnie réparera ou remplacera, à sa discrétion et sans frais pour l’acheteur original seulement, le produit défectueux ou les pièces défectueuses pour une période de dix (10) ans (ou trente (30) jours sur des produits liquidés ou offerts à prix réduits), à compter de la date d’achat et pendant que l’acheteur original est propriétaire du produit. Cette garantie sera en vigueur pour la période de temps applicable à compter de la date d’achat, comme l’illustre le reçu de vente original. Les pièces de rechange ne pourront être fournies uniquement si elles sont disponibles. Les articles hors de production ne seront peut-être pas disponibles. En vertu de cette garantie, l’obligation de la Compagnie se limite à réparer ou à remplacer les produits ou les pièces, comme le stipulent les présentes. Ce produit a été conçu pour un usage résidentiel et a pour but d’être utilisé uniquement ainsi. Cette garantie est le seul recours de l’acheteur original lorsque le produit est défectueux, et cette garantie ne s’applique pas à tout produit ou dommages à tout produit, causés par ou attribuables à un usage abusif ou à un mésusage ou si les produits sont utilisés à des fins commerciales ou de location, si l’utilisation du produit est modifiée ou si les accessoires et les produits ou pièces du produit ne sont pas utilisés, entretenus ou installés conformément aux directives d’installation, d’entretien et/ou applicables. La garantie fournie à la présente remplace toutes autres garanties expresse ou implicite, y compris sans toutefois s’y limiter toute garantie implicite de commercialité ou de qualité pour un usage particulier. La Compagnie n’est pas responsable des dommages indirects, spéciaux, imprévus ou consécutifs. Certains états ou provinces interdisent l’exclusion ou la restriction des dommages imprévus ou consécutifs; ainsi, les limites ci-dessus ou les exclusions ne s’appliquent peut-être pas. Cette garantie vous donne des droits spécifiques. Vous pourriez avoir d’autres droits qui peuvent varier d’un état à l’autre ou d’une province à l’autre. La Compagnie vous indiquera comment présenter des réclamations de garantie. Communiquez avec Studio Designs al 866.942.0492 pour expliquer la défectuosité, et donnez vos nom, adresse et numéro de téléphone. N’oubliez pas de donner le numéro de modèle du produit, la date et le lieu d’achat. Si vous avez besoin d’aide pour assembler le produit ou obtenir des pièces, consultez notre site web à l’adresse [www.studiodesigns.com](http://www.studiodesigns.com).