

Thank you for purchasing our Studio Designs, Inc.
Gracias por comprar nuestro mueble Studio Designs, Inc.
Merci d'avoir acheté un meuble Studio Designs, Inc.

FUTURA CRAFT STATION

#10050 Silver/Blue Glass • Plateado/Vidrio Azul • Argenté/Verre Bleu
#10070 Black/Black Glass • Negro/Vidrio Negro • Noir/Verre Noir
#10072 Black/Clear Glass • Negro/Vidrio Claro • Noir/Verre Clair
#10076 Red/Black Glass • Rojo/Vidrio Negro • Rouge/Verre Noir
#10078 Yellow/Black Glass • Amarillo/Vidrio Negro • Jaune/Verre Noir

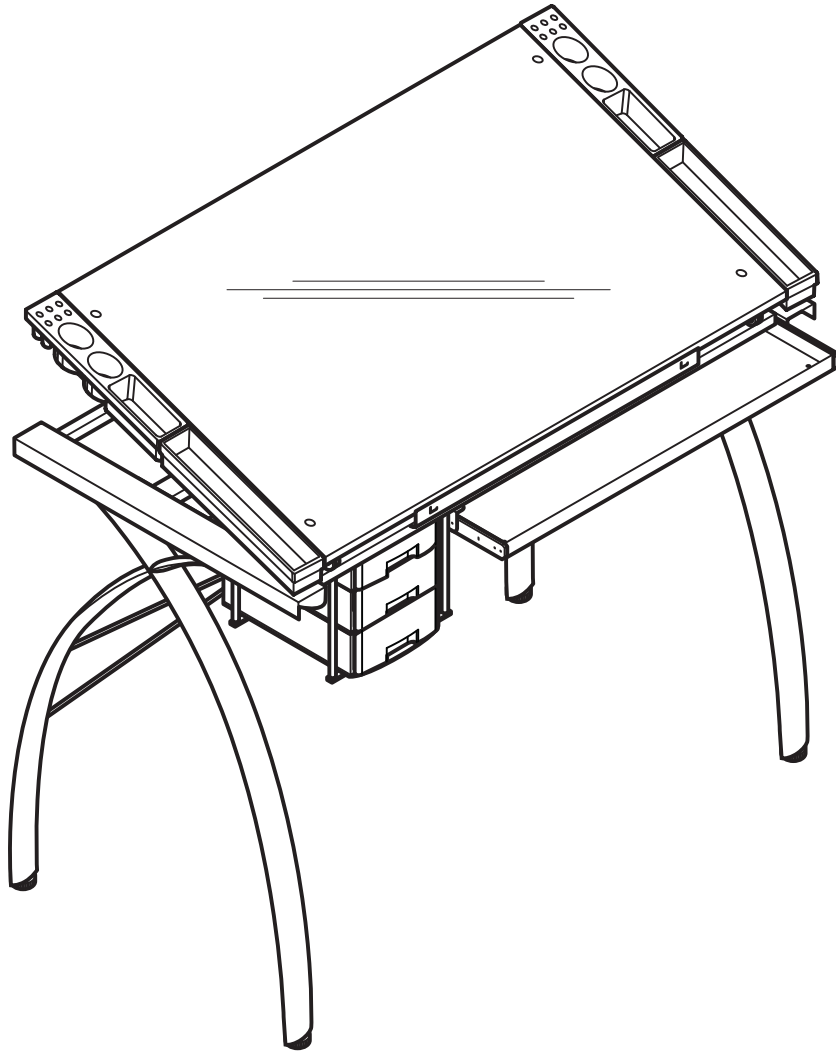

studio  designs™
inspiring creativity www.studiodesigns.com

Office: 562.942.0492
Product Support Line: 866.942.0492

ASSEMBLY INSTRUCTIONS - IMPORTANT:

Carefully unpack and identify each component before attempting to assemble. Refer to parts list. Please take care when assembling the unit and always set the parts on a clean, soft surface.

If you require any assistance with assembly, parts, or information on other products, please visit our website: www.studiodesigns.com or call or write us. Check screws, nuts and bolts periodically (or every 6 months). Tighten if necessary.

WARNING:

Do not use power tools to assemble.

Top maximum weight capacity limit: 25 lbs./11,34 kg.

Do not exceed this limit!! Please use care and good judgement when placing objects on table.

INSTRUCCIONES PARA ARMAR - IMPORTANTE:

Desempaque cuidadosamente e identifique cada componente antes de tratar de empezar su ensambladura. Verifique la lista de partes. Por favor tenga cuidado cuando arme la unidad y siempre coloque las piezas sobre una superficie plana, suave y limpia.

Si necesita ayuda con el armado, partes o información sobre otros productos, visite por favor nuestra página en el internet: www.studiodesigns.com o por favor lláme o escribanos. Revise los tornillos, tuercas y los pernos periódicamente (o cada 6 meses). Apriételes si es necesario.

AVISO:

No use herramientas eléctricas para ensamblar.

La capacidad limite de peso sobre la mesa: 25 lbs./11,34 kg.

¡No exceda este limite! Use por favor cuidado y buen juicio antes de colocar objetos sobre la mesa.

DIRECTIVES DE MONTAGE - IMPORTANT:

Avant de commencer l'assemblage, déballez délicatement toutes les pièces et repérez-les sur la liste des pièces. Procédez avec soins durant l'assemblage et posez toujours les pièces sur une surface propre, douce et lisse.

Si vous avez besoin d'aide concernant l'assemblage ou les pièces, ainsi que des informations sur d'autres produits, n'hésitez pas à nous écrire ou nous appeler ou sur Internet: www.studiodesigns.com. Révissez les vis, écrous et des boulons périodiquement (ou chaque 6 mois). Serrez s'il est nécessaire.

ATTENTION :

N'utilisez pas les outils électriques pour l'assemblage.

Limite maximale de charge sur la table en verre : 25 lbs./11,34 kg.

Ne dépassez pas cette limite! Précaution et bon sens sont de rigueur lorsque vous placez des objets sur la table.

PARTS LIST / LISTA DE PARTES / LISTE DES PIÈCES DÉTACHÉES

DESCRIPTION/DESCRIPCIÓN/DESCRIPTION

QTY/CANT/QTÉ

PICTURE/DIBUJO/IMAGE

1. Left Leg

Pata Izquierda

Jambe Gauche

1

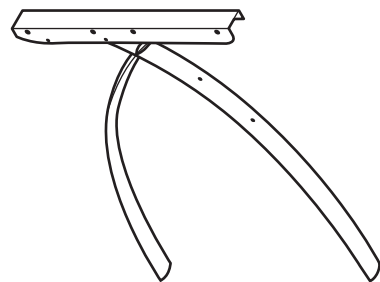

2. Right Leg

Para Derecha

Jambe Droite

1

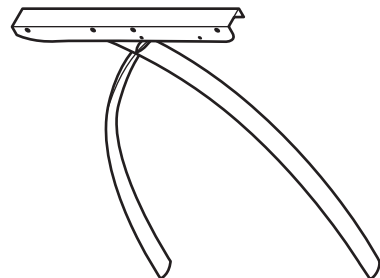

3. Top Frame

Marco Superior

Cadre Supérieure

1

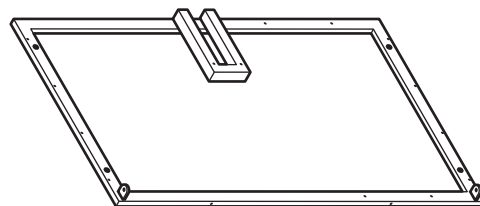

4. Center Support Bar

Barra de Soporte Central

Barre de Soutien Centrale

1

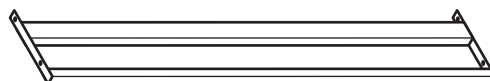

5. Front Support Bar

Barra de Soporte Delantera

Barre de Soutien Avant

1



6. Rear Support Bar

Barra de Soporte Trasera

Barre de Soutien Arrière

1

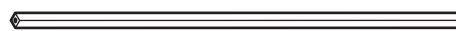

PARTS LIST / LISTA DE PARTES / LISTE DES PIÈCES DÉTACHÉES

DESCRIPTION/DESCRIPCIÓN/DESCRIPTION

QTY/CANT/QTÉ

PICTURE/DIBUJO/IMAGE

7. Rear Stabilizer
Estabilizador Trasero
Stabilisateur Arrière

2

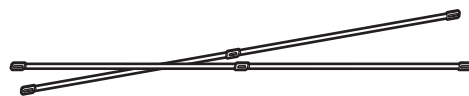

8. Pencil Drawer
Gaveta para Lápiz
Tiroir pour Crayons

1

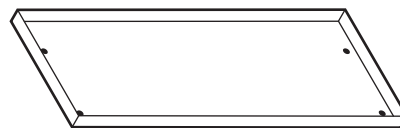

9. Support Panel
Panel de Soporte
Panneau de Support

1

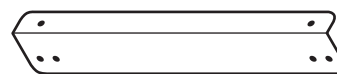

10. Pencil Ledge
Borde para Lápiz
Bord de Crayon

1



11. Drawer Support Bar
Barra de Soporte para Gaveta
Barre de Support pour Tiroir

2



12. Post
Poste
Poteau

4



13. Plastic Bracket
Soporte de Plástico
Support en Plastique

8

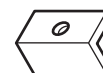

14. Glass Top
Mesa de Vidrio
Table en Verre

1

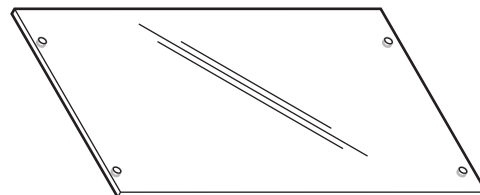

PARTS LIST / LISTA DE PARTES / LISTE DES PIÈCES DÉTACHÉES

DESCRIPTION/DESCRIPCIÓN/DESCRIPTION

QTY/CANT/QTÉ

PICTURE/DIBUJO/IMAGE

15. Angle Adjustment Bracket

Soporte de Ajuste del Ángulo

Support d'ajustement d'angle

1

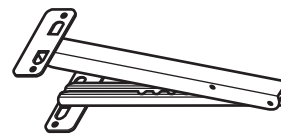

16. Drawer Top

Armazón de Cajón Superior

Cadre du Tiroir Supérieure

1

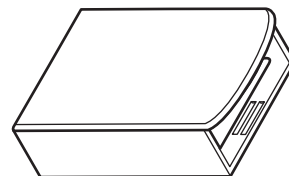

17. Drawer Middle

Armazón de Cajón Central

Cadre du Tiroir Centrale

1

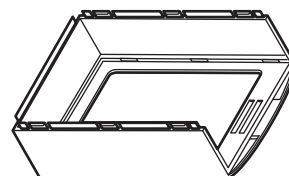

18. Drawer

Cajón

Tiroir

3

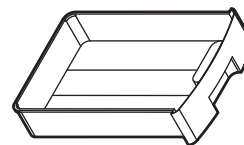

19. Drawer Bottom

Armazón de Cajón Inferior

Cadre du Tiroir Inférieure

1

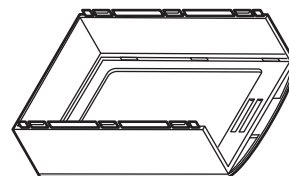

20. Art Tray

Bandeja de Arte

Plateau d'artistes

2

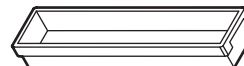

21. Partitioned Tray

Bandeja Dividida

Plateau à Compartiments

2





PARTS LIST / LISTA DE PARTES / LISTE DES PIÈCES DÉTACHÉES

DESCRIPTION/DESCRIPCIÓN/DESCRIPTION

QTY/CANT/QTÉ

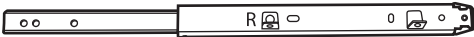
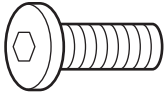
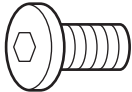
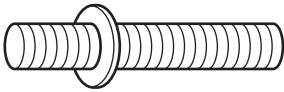
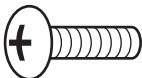
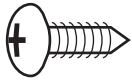
PICTURE/DIBUJO/IMAGE

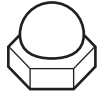
22. Left Slider Deslizador Izquierdo Coulisse à Bille Gauche	1	
23. Right Slider Deslizador Derecho Coulisse à Bille Droite	1	
24. Allen Bolt - 1/4" x 1/2" Perno Allen - 6mm x 13mm Boulon Allen - 6mm x 13mm	17	
25. Allen Bolt - 1/4" x 5/16" Perno Allen - 6mm x 8mm Boulon Allen - 6mm x 8mm	4	
26. Connector Bolt - 1-3/8" Perno de Conexión - 35mm Boulon pour Connexion - 35mm	4	
27. Phillips Bolt - 3/16" x 1/2" Perno de Cruz - 5mm x 13mm Boulon Cruciforme - 5mm x 13mm	16	
28. Phillips Screw - 1/2" Tornillo de Cruz - 13mm Vis Cruciforme - 13mm	4	
29. Lock Nut - 3/16" Tuerca de Presión - 5mm Écrou Anti-desserrage - 5mm	4	
30. Acorn Nut - 1/4" Tuerca Ciega - 6mm Écrou Borgne - 6mm	1	

PARTS LIST / LISTA DE PARTES / LISTE DES PIÈCES DÉTACHÉES

DESCRIPTION/DESCRIPCIÓN/DESCRIPTION

QTY/CANT/QTÉ

PICTURE/DIBUJO/IMAGE

31. Phillips Bolt - 3/16" x 1/4"
Perno de Cruz - 5mm x 6mm
Boulon Cruciforme - 5mm x 6mm

8



32. Allen Bolt - 1/4" x 5/8"
Perno Allen - 6mm x 15mm
Boulon Allen - 6mm x 15mm

2

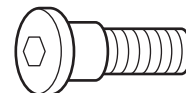

33. Allen Wrench
Llave Allen
Clé Allen

1

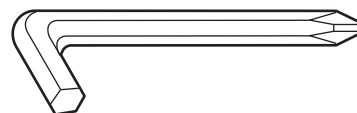

34. Hex Wrench - 1/4"
Llave Hexagonal - 6mm
Clé Hexagonale - 6mm

1

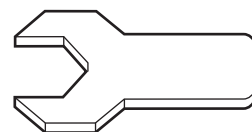

35. Hex Wrench - 3/16"
Llave Hexagonal - 5mm
Clé Hexagonale - 5mm

1

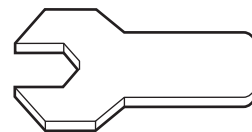

36. Flannel Pad
Almohadilla de Franela
Coussinet en Flanelle

2



37. Floor Leveler
Nivelador de Piso
Niveleur de Plancher

4

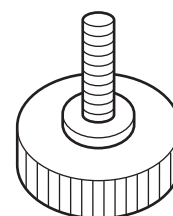

38. Nut - 3/16"
Tuerca - 5mm
Écrou - 5mm

2

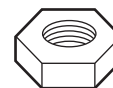

39. Spring Washer
Arandela de Presión
Rondelle Élastique

2



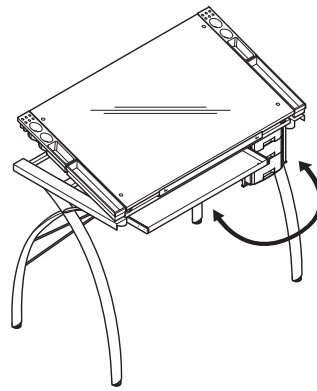
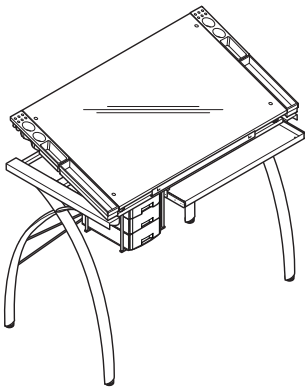

Follow steps to assemble as shown.

Siga pasos para ensamblar como se muestra.

Suivez les étapes pour assembler comme indiqué.

For reverse drawers, follow steps 1-4, then 5R-8R.

Para ensamblar con gavetas inversas, siga pasos 1-4, luego 5R-8R.

Pour assembler avec tiroir inverse, suivez les étapes 1-4, puis 5R-8R.

Arrows show the hole position.

Flechas indican posición de agujeros.

Flèches indiquent la position des trous.

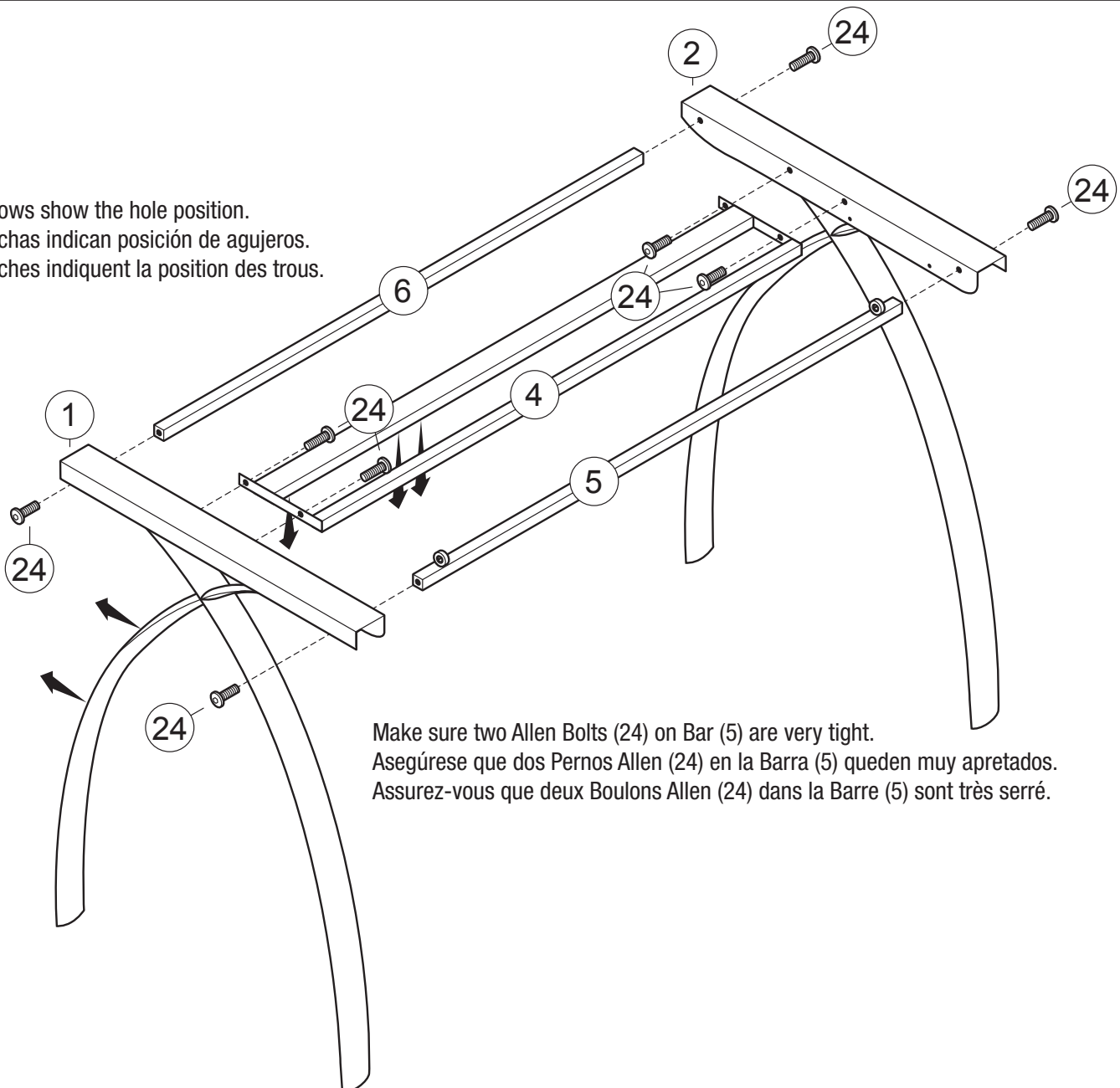

Make sure two Allen Bolts (24) on Bar (5) are very tight.

Asegúrese que dos Pernos Allen (24) en la Barra (5) queden muy apretados.

Assurez-vous que deux Boulons Allen (24) dans la Barre (5) sont très serrés.

Connect both Stabilizers (7) at center, then attach to legs.
Conecte ambos Estabilizadores (7) en el centro, y luego fije a las patas.
Connecter les deux Stabilisateurs (7) au centre, puis attacher aux jambes.

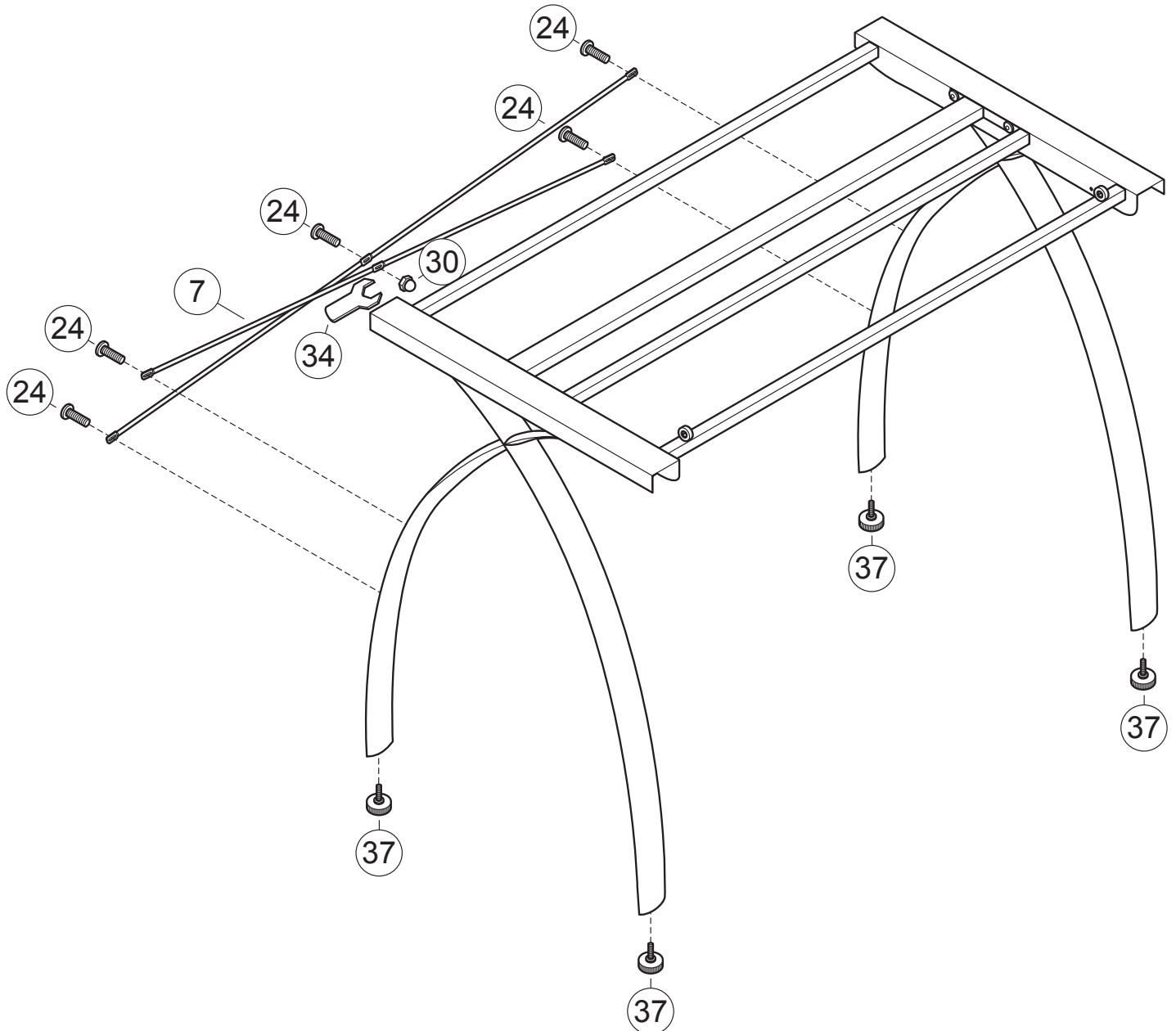

Leave Bolts (27) slightly loose.
Deje Pernos (27) ligeramente sueltos.
Laissez Boulons (27) un peu lâche.

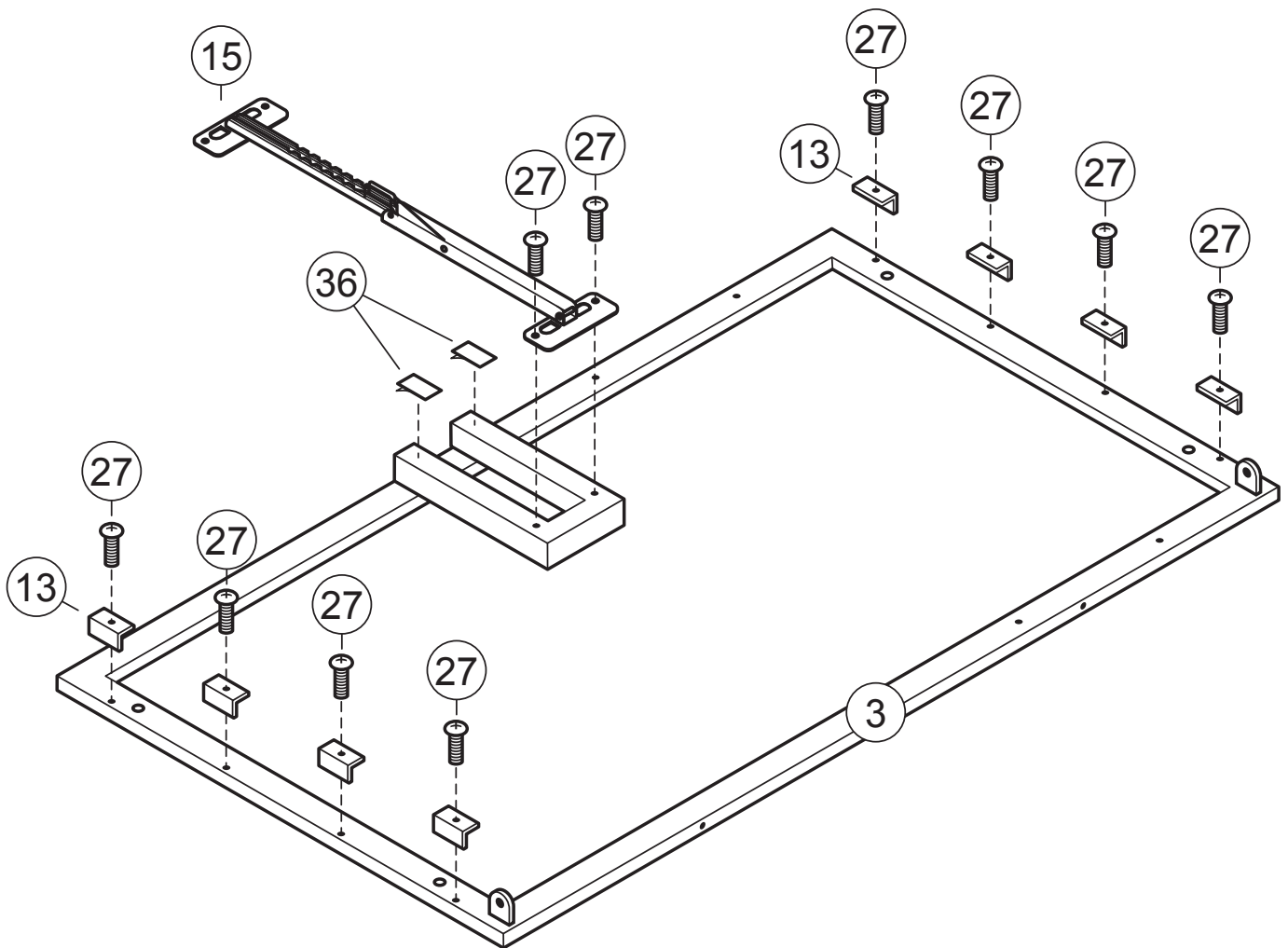

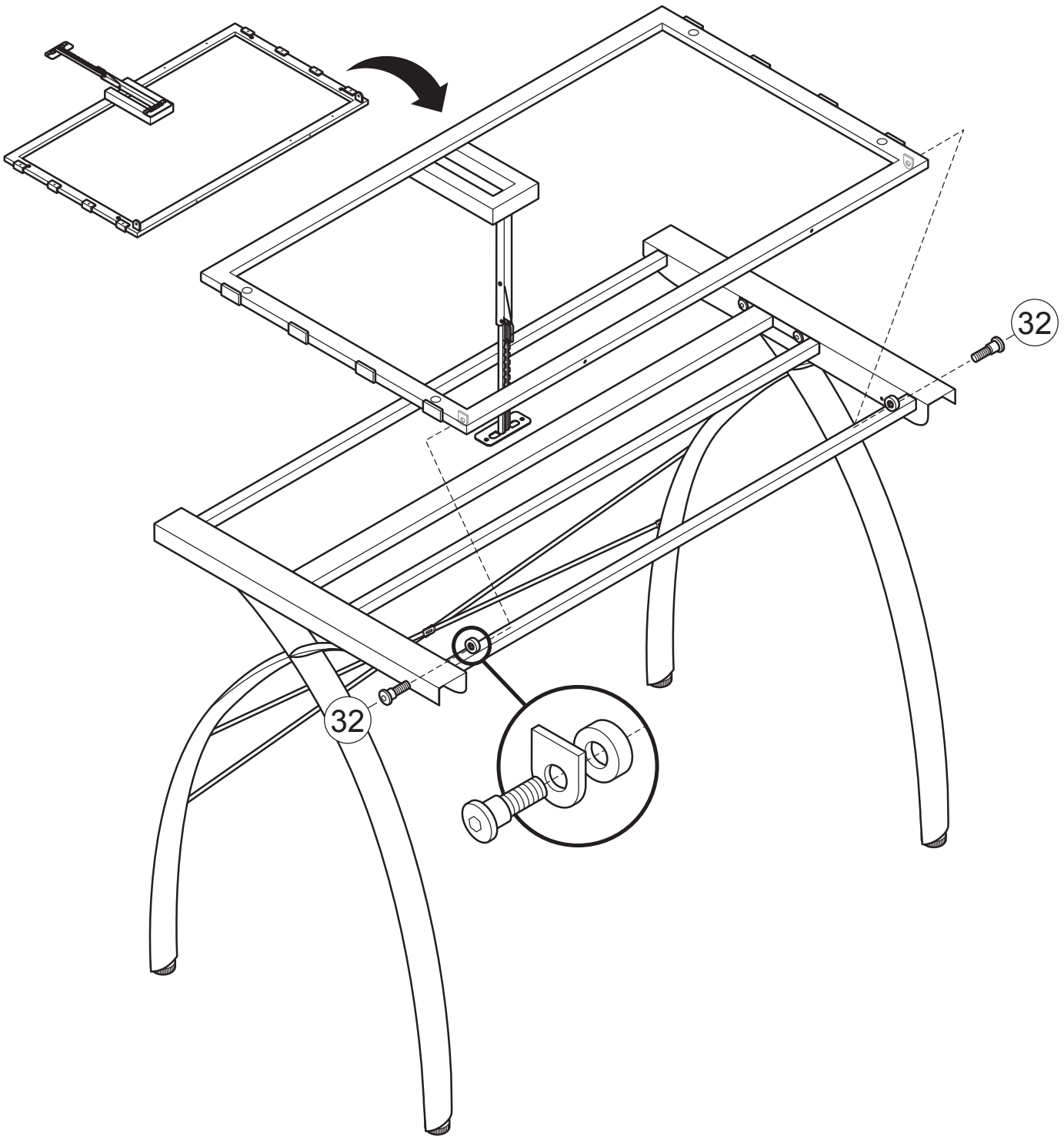

For reverse drawer assembly, skip steps 5-8, and continue with step 5R.
 Para ensamblaje con gavetas inversas, omite el paso 5-8, y continúe con paso 5R.
 Pour l'assemblage avec tiroir inverse, sautez l'étape 5-8, et continuer à l'étape 5R.

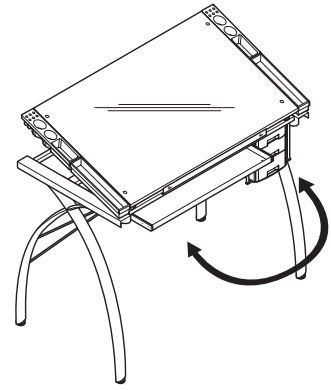

Install (26) short side up and make sure it's tight, then install (12), then install (11).

Instale (26) lado corto hacia arriba y asegure que quede apretado, luego instale (12), luego instale (11).

Installer (26) côté court vers le haut et assurez-vous qu'il est très serré, puis installer (12), puis installer (11).



Two people are recommended.
 Se recomiendan dos personas.
 Deux personnes sont recommandées.

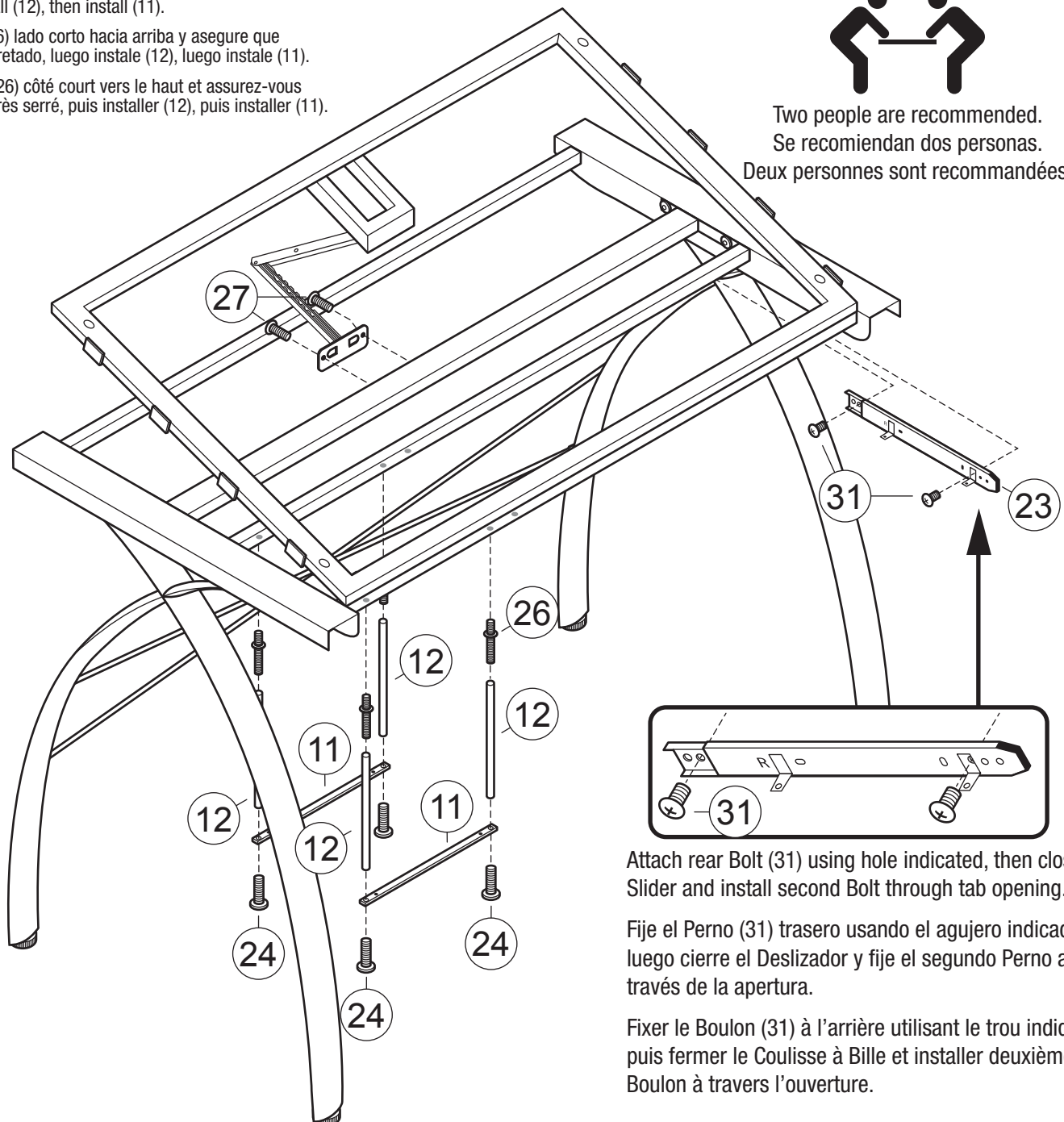

Attach rear Bolt (31) using hole indicated, then close Slider and install second Bolt through tab opening.

Fije el Perno (31) trasero usando el agujero indicado, luego cierre el Deslizador y fije el segundo Perno a través de la apertura.

Fixer le Boulon (31) à l'arrière utilisant le trou indiqué, puis fermer le Coulisse à Bille et installer deuxième Boulon à travers l'ouverture.

Attach Left Slider (22) to Support Panel (9), then attach Support Panel (9) to bars.
 Fije Deslizador Izquierdo (22) al Panel de Soporte (9), luego fije el Panel de Soporte (9) a las barras.
 Fixer Coulisse Gauche (22) au Panneau de Support (9), puis fixer Panneau de Support (9) aux barres.

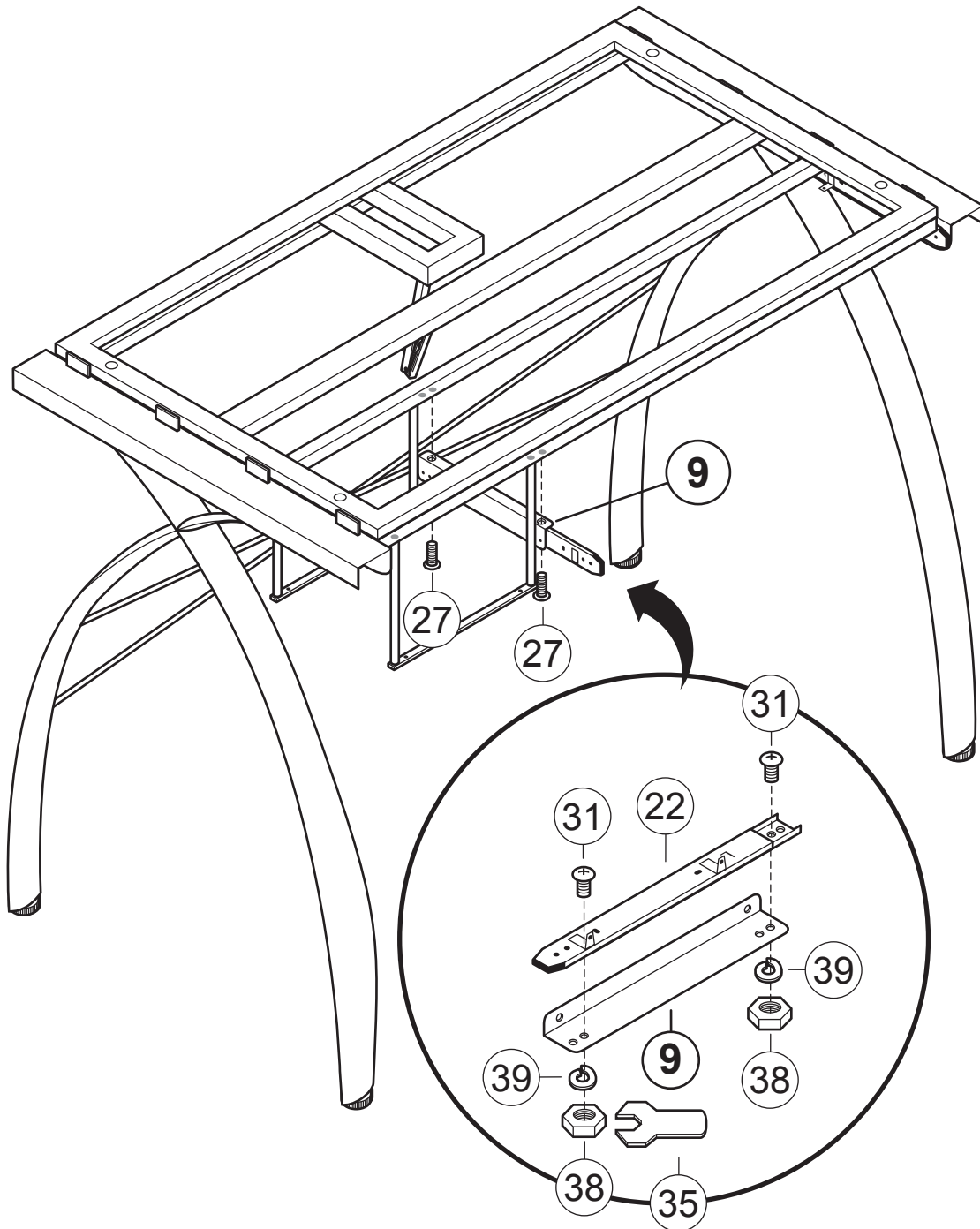

Attach rear Bolt (31) using hole indicated, then close Slider and install second Bolt through tab opening.

Fije el Perno (31) trasero usando el agujero indicado, luego cierre el Deslizador y fije el segundo Perno a través de la apertura.

Fixer le Boulon (31) à l'arrière utilisant le trou indiqué, puis fermer le Coulisse à Bille et installer deuxième Boulon à travers l'ouverture.

Install Glass Top (14) first.
 Instale la Mesa de Vidrio (14) primero.
 Installer la Table de Verre (14) en premier.

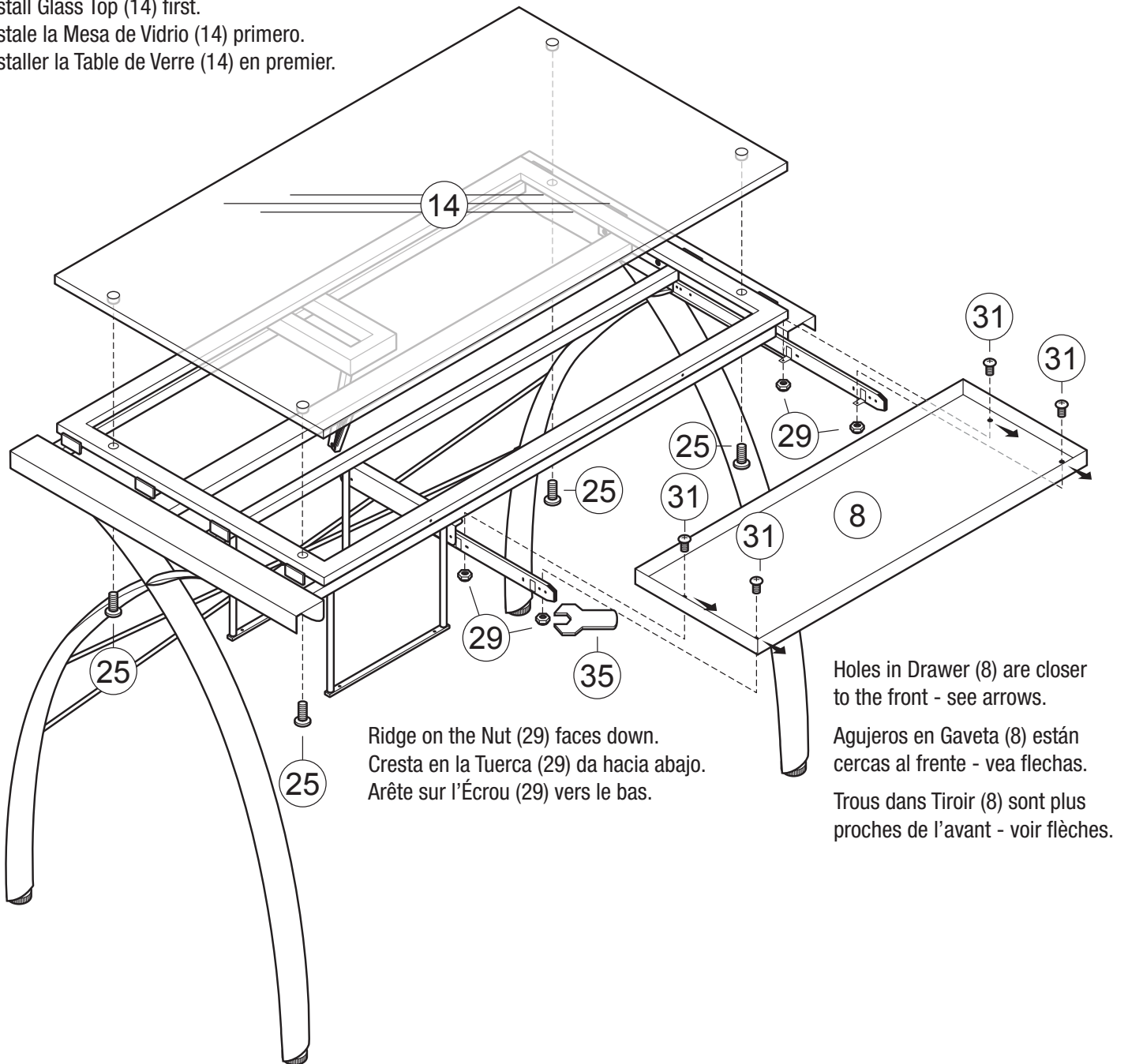

LAST STEP / ÚLTIMO PASO / DERNIÈRE ÉTAPE

Install Trays, then tighten Bolts from step 3.
 Instale Bandejas, luego apriete Pernos de paso 3.
 Installer Plateaux, puis serrer Boulons de l'étape 3.

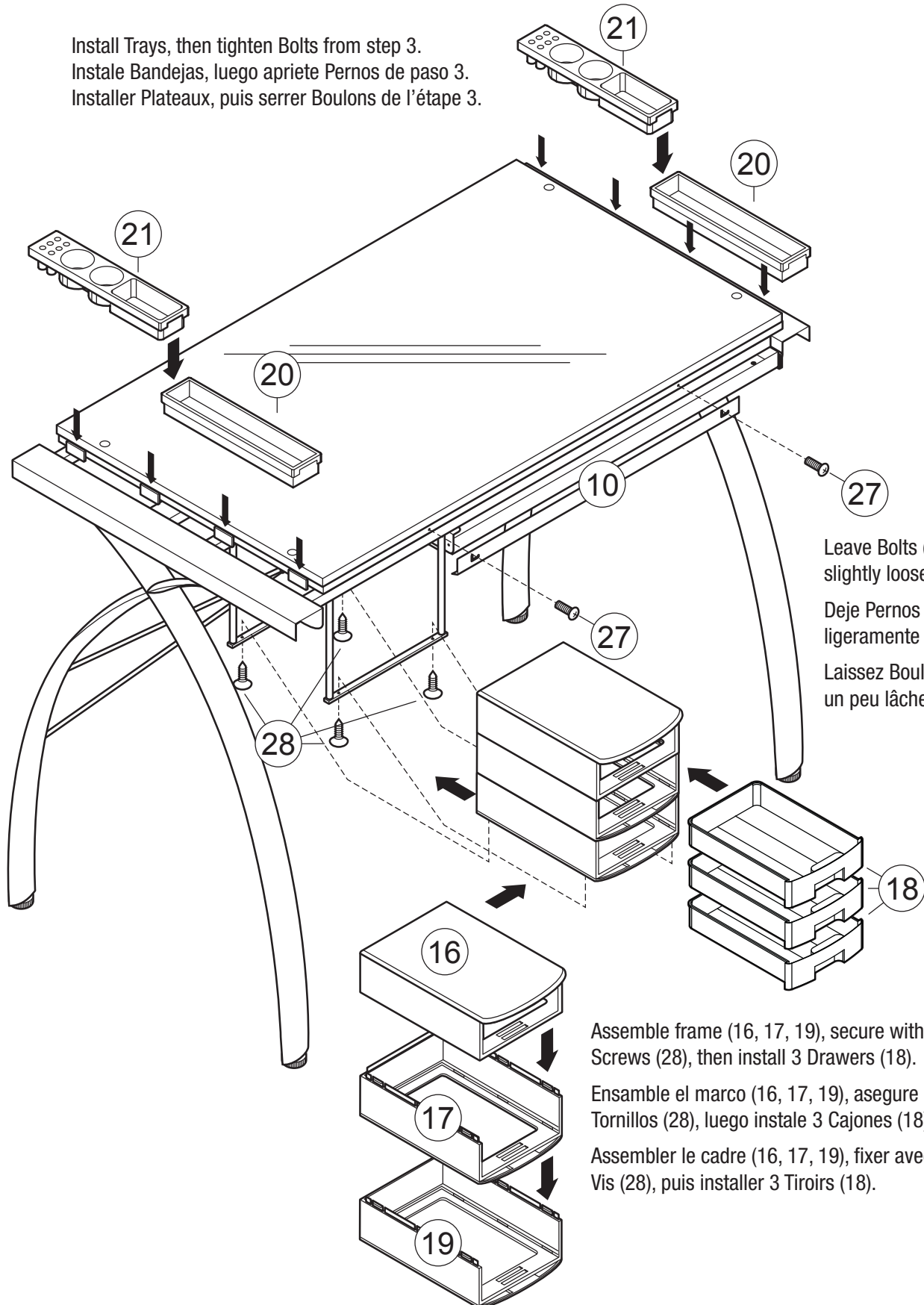

Leave Bolts (27)
slightly loose.

Deje Pernos (27)
ligeramente sueltos.

Laissez Boulons (27)
un peu lâche.

Assemble frame (16, 17, 19), secure with
Screws (28), then install 3 Drawers (18).

Ensamble el marco (16, 17, 19), asegure con
Tornillos (28), luego instale 3 Cajones (18).

Assembler le cadre (16, 17, 19), fixer avec
Vis (28), puis installer 3 Tiroirs (18).

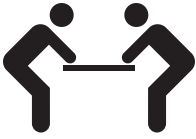
REVERSE DRAWER / GAVETA INVERSA / TIROIR INVERSE

Two people are recommended.
Se recomiendan dos personas.
Deux personnes sont recommandées.

Install (26) short side up and make sure it's tight, then install (12), then install (11).

Instale (26) lado corto hacia arriba y asegure que quede apretado, luego instale (12), luego instale (11).

Installer (26) côté court vers le haut et assurez-vous qu'il est très serré, puis installer (12), puis installer (11).

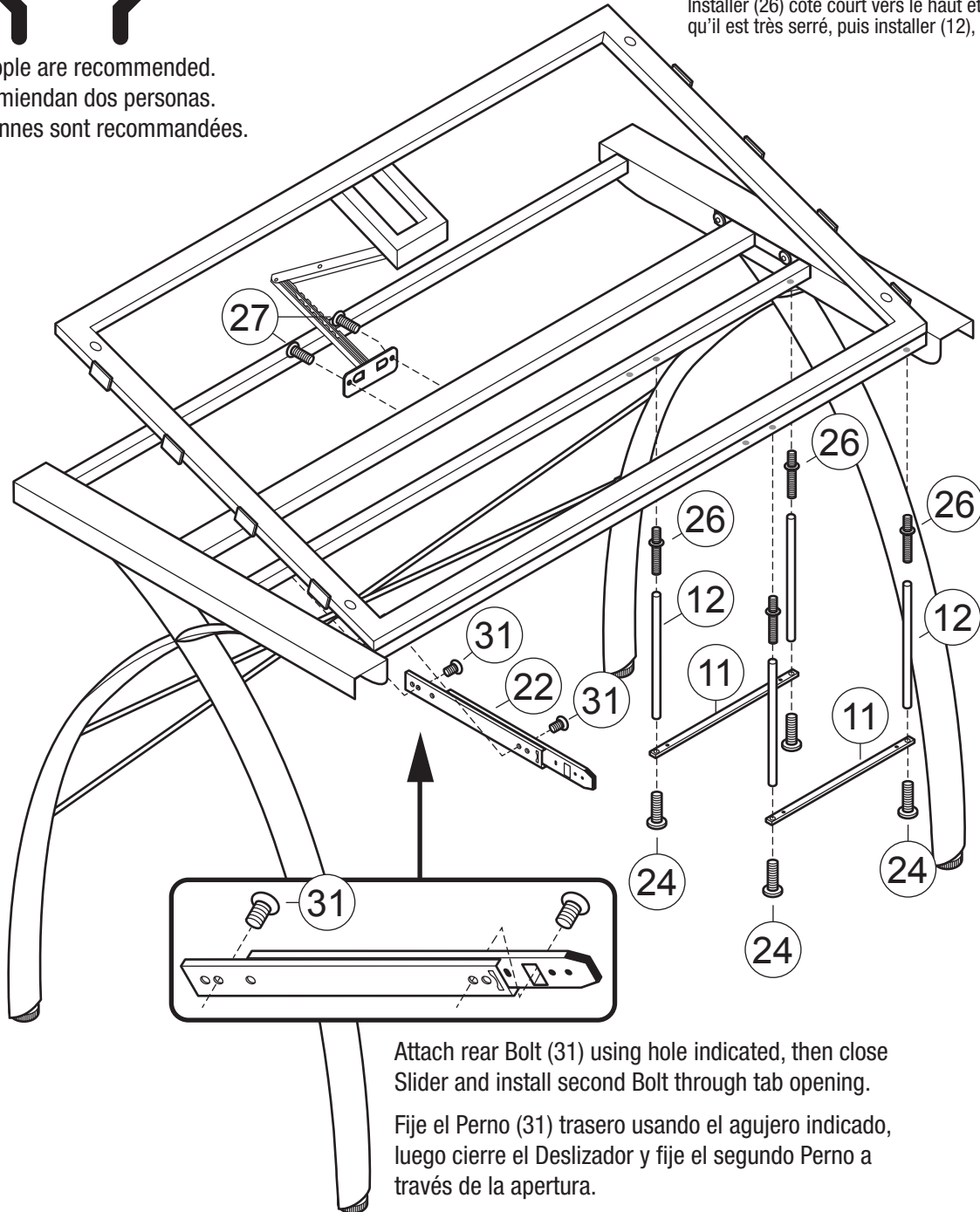

Attach rear Bolt (31) using hole indicated, then close Slider and install second Bolt through tab opening.

Fije el Perno (31) trasero usando el agujero indicado, luego cierre el Deslizador y fije el segundo Perno a través de la apertura.

Fixer le Boulon (31) à l'arrière utilisant le trou indiqué, puis fermer le Coulisse à Bille et installer deuxième Boulon à travers l'ouverture.

REVERSE DRAWER / GAVETA INVERSA / TIROIR INVERSE

Attach Right Slider (23) to Support Panel (9), then attach Support Panel (9) to bars.
 Fije Deslizador Derecho (23) al Panel de Soporte (9), luego fije el Panel de Soporte (9) a las barras.
 Fixer Coulisse Droite (23) au Panneau de Support (9), puis fixer Panneau de Support (9) aux barres.

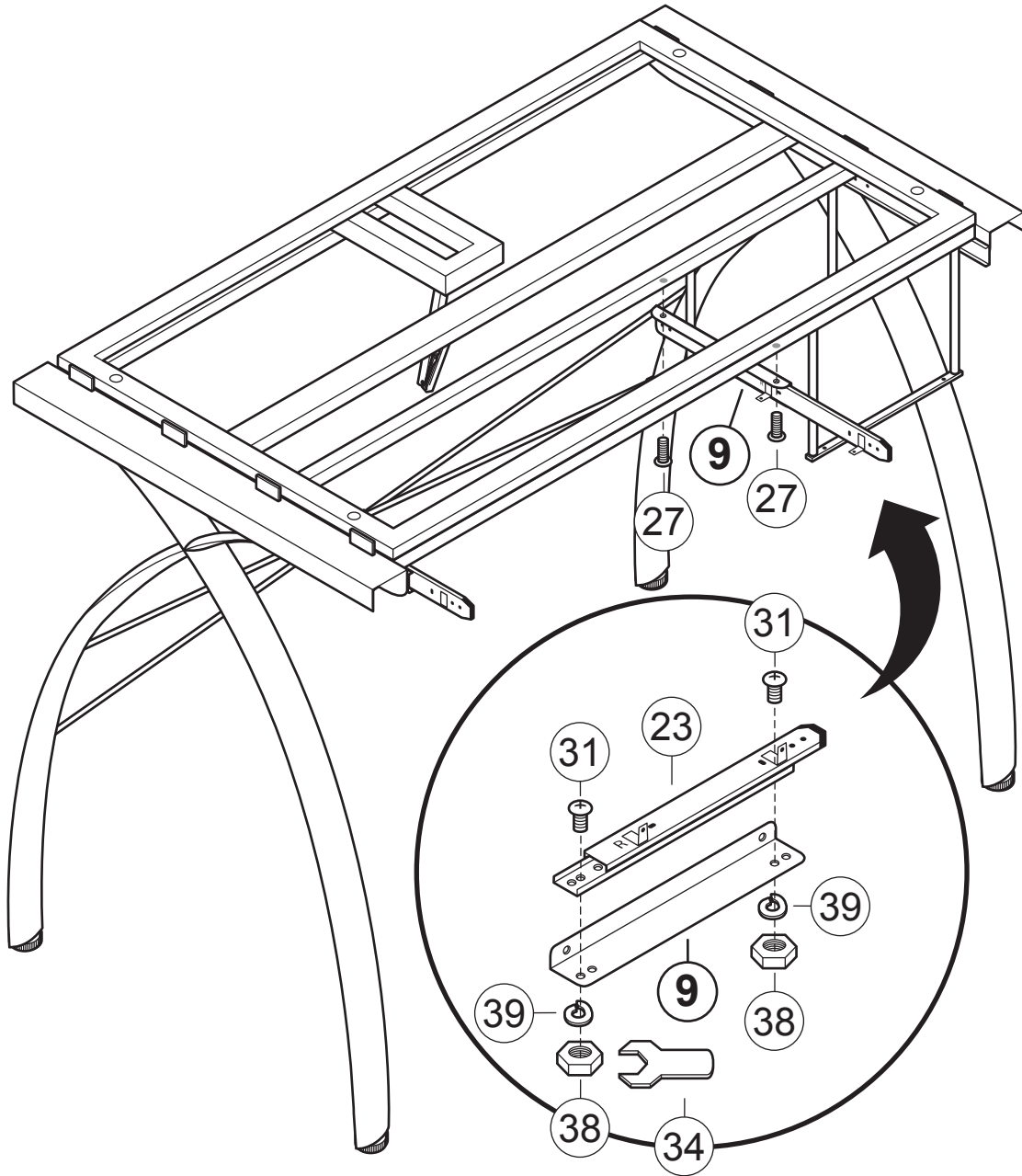

Attach rear Bolt (31) using hole indicated, then close Slider and install second Bolt through tab opening.

Fije el Perno (31) trasero usando el agujero indicado, luego cierre el Deslizador y fije el segundo Perno a través de la apertura.

Fixer le Boulon (31) à l'arrière utilisant le trou indiqué, puis fermer le Coulisse à Bille et installer deuxième Boulon à travers l'ouverture.

REVERSE DRAWER / GAVETA INVERSA / TIROIR INVERSE

Install Glass Top (14), then Drawer (8).
 Instale la Mesa de Vidrio (14), luego Gaveta (8).
 Installer la Table en Verre (14), puis Tiroir (8).

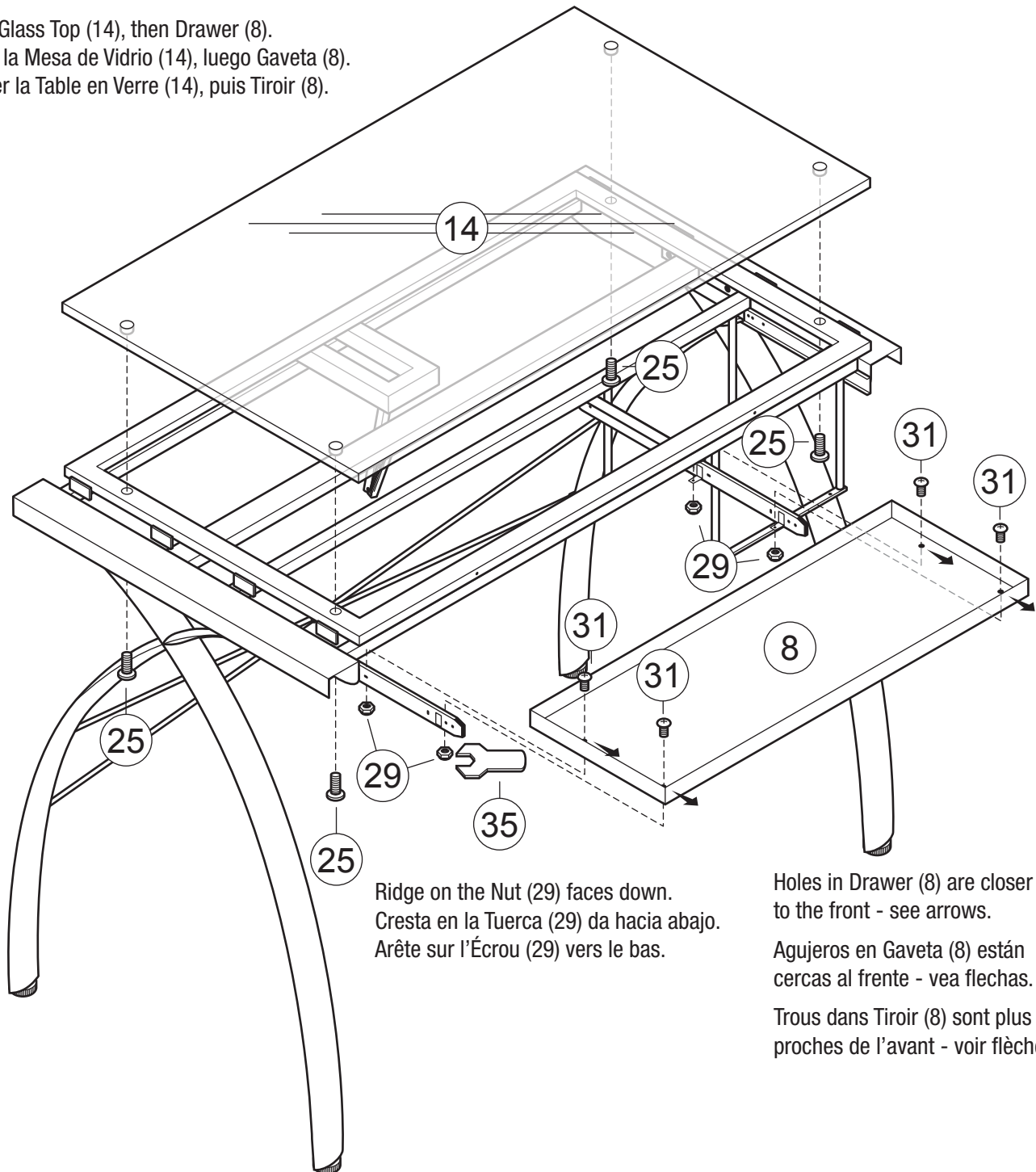

Ridge on the Nut (29) faces down.
 Cresta en la Tuerca (29) da hacia abajo.
 Arête sur l'Écrou (29) vers le bas.

Holes in Drawer (8) are closer to the front - see arrows.

Agujeros en Gaveta (8) están cercas al frente - vea flechas.

Trous dans Tiroir (8) sont plus proches de l'avant - voir flèches.

REVERSE DRAWER / GAVETA INVERSA / TIROIR INVERSE

Install Trays, then tighten Bolts from step 3.
 Instale Bandejas, luego apriete Pernos de paso 3.
 Installer Plateaux, puis serrer Boulons de l'étape 3.

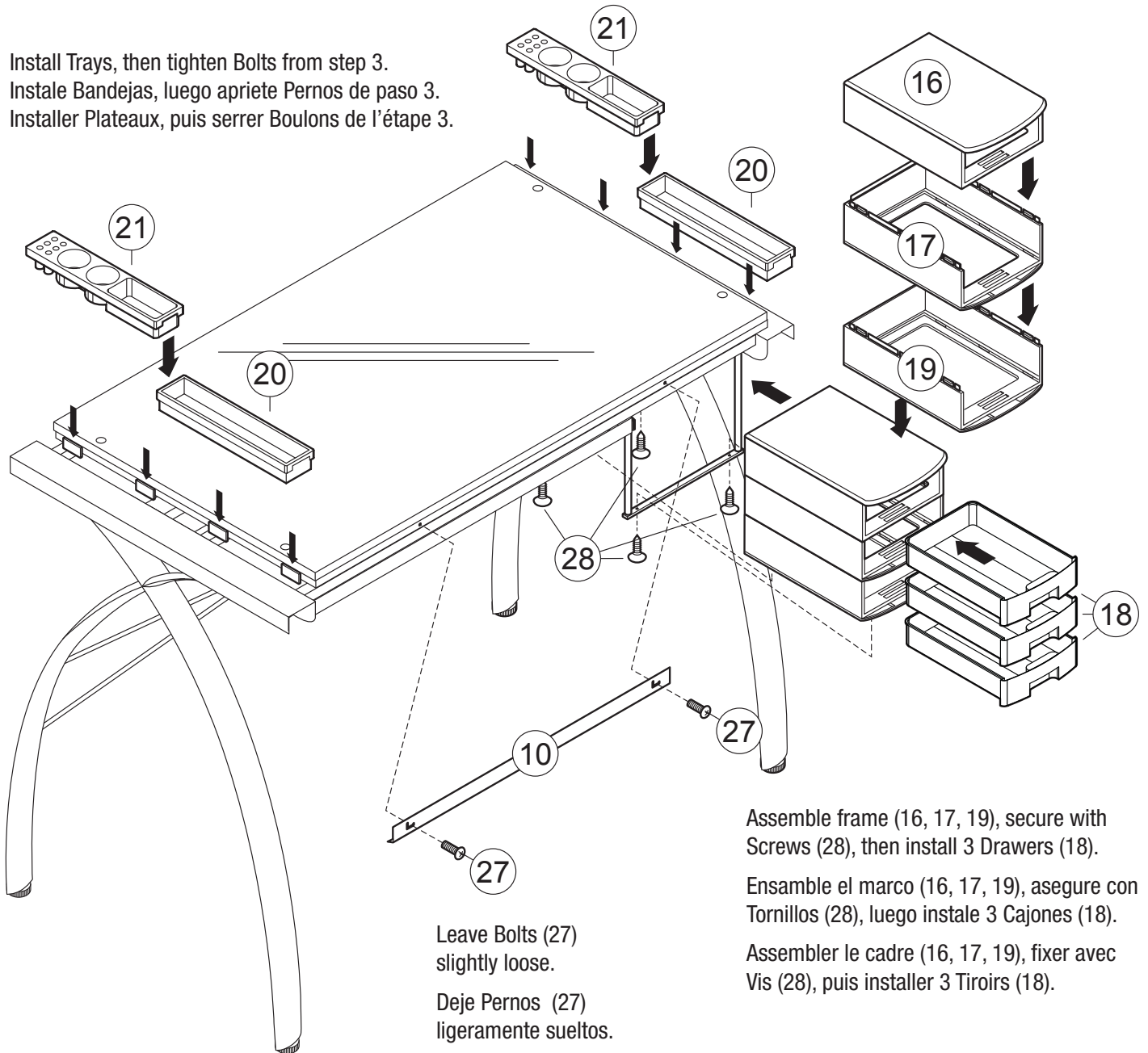

Leave Bolts (27)
slightly loose.

Deje Pernos (27)
ligeramente sueltos.

Laissez Boulons (27)
un peu lâche.

Assemble frame (16, 17, 19), secure with
Screws (28), then install 3 Drawers (18).

Ensamble el marco (16, 17, 19), asegure con
Tornillos (28), luego instale 3 Cajones (18).

Assembler le cadre (16, 17, 19), fixer avec
Vis (28), puis installer 3 Tiroirs (18).

LIMITED WARRANTY

Studio Designs (the “Company”) warrants to the original purchaser that this product will be free from defects in its workmanship and materials, under normal residential use and service conditions, as described herein. The Company will repair or replace, at its option, without charge to the original purchaser only, the defective product or parts for a period of ten (10) years (or Thirty (30) days on closeouts and discounted products) from the date of purchase and while owned by the original purchaser. This warranty shall be effective for the applicable time period beginning from date of purchase as shown on your original sales receipt. Replacement parts can only be supplied if parts are available. Items out of production may be unavailable. The Company’s obligation under this warranty is limited to repairing or replacing products or parts as provided herein. This product has been designed for and is intended for residential use only. This warranty is original purchaser’s sole remedy for product defects, and this warranty does not extend to any product, or damage to any product, caused by or attributable to abuse or misuse, products used for commercial or rental purposes, use modification of, or attachments to the product, and products or parts not used, maintained, or installed in accordance with the Company’s installation, maintenance and/or applicable guidelines. The warranty extended hereunder is in lieu of any and all other warranties, express or implied, including without limitation any implied warranty of merchantability or of fitness for a particular purpose. The Company will not be responsible for indirect, special, incidental or consequential damages. Some states do not allow the exclusion or limitation of incidental or consequential damages, so the above limitations or exclusions may not apply to you. This warranty gives you specific legal rights. You may also have other rights which may vary from state to state. The Company will advise you of the procedure to follow in making warranty claims. Telephone Studio Designs at 866.942.0492 to explain the defect and give your name, address, and telephone number. Please be prepared with the model number of the product, date and place of purchase. If you require any assistance with assembly or parts please visit our website: www.studiodesigns.com.

GARANTÍA LIMITADA

Studio Designs (la “Empresa”) garantiza al comprador original que este producto estará libre de defectos tanto de fabricación como en los materiales utilizados bajo el uso, servicio y condiciones normales residenciales, tal como se describe a continuación. La Compañía reparará o reemplazará, como una opción, sin cargo alguno únicamente al comprador original, el producto o las partes defectuosas por un período de diez (10) años (o treinta (30) días si son productos de saldo y con descuento) desde la fecha de compra y mientras éste siga siendo propiedad del comprador original. Esta garantía será efectiva para el período de tiempo pertinente a partir de la fecha de compra que se muestra en el recibo de venta original. Las partes de reemplazo únicamente podrán ser proporcionadas si éstas se encuentran disponibles. Los artículos que estén descontinuados podrían no estar disponibles. La obligación de la Compañía bajo esta garantía se limita a la reparación o el reemplazo de los productos o las partes como se describe en ésta. Este producto ha sido diseñado para, y con el propósito de que sea para uso residencial únicamente. Esta garantía es el recurso exclusivo respecto a productos defectuosos para el comprador, y esta garantía no se extiende a cualquier otro producto, o los daños a cualquier otro producto, causados por, o atribuibles al abuso o mal uso, productos utilizados para propósitos comerciales o de arrendamiento, modificación en el uso de, o anexos al producto, y productos o partes que no sean usadas, mantenidas en buenas condiciones, o instaladas de acuerdo con las directrices de instalación y mantenimiento de la Empresa, y/o otras directrices pertinentes. Conforme a la presente extensión de esta garantía, en vez de cualquier y todas las otras garantías, expresas o implícitas, incluyendo sin limitación cualquier garantía tácita de comercialidad o capacidad para un propósito particular. La Empresa no será responsable de los daños indirectos, especiales, incidentales o consecuentes. En algunos estados no se permite la exclusión o limitación de daños incidentales o consecuentes, por lo que las limitaciones o exclusiones anteriores podrían no ser aplicables para usted. Esta garantía le ofrece derechos legales específicos. Usted también podría tener otros derechos, los cuales podrían variar en cada estado. La Empresa le informará acerca del proceso a seguir para realizar los reclamos de esta garantía. Comuníquese con Studio Designs al 866.942.0492 para explicar el defecto y proporcione su nombre, dirección y número telefónico. Por favor esté listo para proporcionar la información del número de modelo del producto, la fecha y el lugar de compra. Si necesita ayuda para ensamblar o con las partes, por favor visite nuestro sitio en Internet: www.studiodesigns.com.

GARANTIE LIMITÉE

Studio Designs (la « Compagnie ») garantit à l’acheteur original que ce produit sera exempt de tout défaut de fabrication et matériel s’il est utilisé à la maison et dans des conditions d’exploitation normales, tel que décrit à la présente. La Compagnie réparera ou remplacera, à sa discrétion et sans frais pour l’acheteur original seulement, le produit défectueux ou les pièces défectueuses pour une période de dix (10) ans (ou trente (30) jours sur des produits liquidés ou offerts à prix réduits), à compter de la date d’achat et pendant que l’acheteur original est propriétaire du produit. Cette garantie sera en vigueur pour la période de temps applicable à compter de la date d’achat, comme l’illustre le reçu de vente original. Les pièces de rechange ne pourront être fournies uniquement si elles sont disponibles. Les articles hors de production ne seront peut-être pas disponibles. En vertu de cette garantie, l’obligation de la Compagnie se limite à réparer ou à remplacer les produits ou les pièces, comme le stipulent les présentes. Ce produit a été conçu pour un usage résidentiel et a pour but d’être utilisé uniquement ainsi. Cette garantie est le seul recours de l’acheteur original lorsque le produit est défectueux, et cette garantie ne s’applique pas à tout produit ou dommages à tout produit, causés par ou attribuables à un usage abusif ou à un mésusage ou si les produits sont utilisés à des fins commerciales ou de location, si l’utilisation du produit est modifiée ou si les accessoires et les produits ou pièces du produit ne sont pas utilisés, entretenus ou installés conformément aux directives d’installation, d’entretien et/ou applicables. La garantie fournie à la présente remplace toutes autres garanties expresse ou implicite, y compris sans toutefois s’y limiter toute garantie implicite de commercialité ou de qualité pour un usage particulier. La Compagnie n’est pas responsable des dommages indirects, spéciaux, imprévus ou consécutifs. Certains états ou provinces interdisent l’exclusion ou la restriction des dommages imprévus ou consécutifs; ainsi, les limites ci-dessus ou les exclusions ne s’appliquent peut-être pas. Cette garantie vous donne des droits spécifiques. Vous pourriez avoir d’autres droits qui peuvent varier d’un état à l’autre ou d’une province à l’autre. La Compagnie vous indiquera comment présenter des réclamations de garantie. Communiquez avec Studio Designs à 866.942.0492 pour expliquer la défectuosité, et donnez vos nom, adresse et numéro de téléphone. N’oubliez pas de donner le numéro de modèle du produit, la date et le lieu d’achat. Si vous avez besoin d’aide pour assembler le produit ou obtenir des pièces, consultez notre site web à l’adresse www.studiodesigns.com.